

"L-Imnara" hu perjodiku li johroġ darba fis-sena mill-Ghaqda Maltija tal-Folklor. Jitqassam b'xejn lill-membri ta' l-Ghaqda u ma jinstabx għall-bejgh. Il-hlas tas-shubija fl-Ghaqda (li jista' jiġi rivedut) hu ta' 5 Ewro fis-sena għall-membri f'Malta, 7 Ewro fis-sena għall-membri fl-Ewropa, u 10 Ewro fis-sena għall-membri fl-Awstralja. Jithallsu wkoll 3 Ewro oħra bhala registrazzjoni darba biss.

Min irid jissieheb fl-Ghaqda Maltija tal-Folklor u jirċievi "L-Imnara" taht il-kundizzjonijiet msemmija, għandu jibgħat il-hlas dovut li t-Teżorier: Is-Sur George Glanville, "Spring", Triq Mater Boni Consilii, Il-Fgura, FGR 1614.

Il-perjodiku "L-Imnara" ilu johroġ mill-1978. L-artikoli jittrattaw il-folklor lokali u huma riżultat ta' osservazzjonijiet u riċerki originali. Il-kitbiet huma prinċipalment bil-Malti, iżda jistgħu ikunu bi-Ingliż.

Kitbiet originali jistgħu jintbagħtu lill-Editur: Is-Sur Gużi Gatt, 7C "Perry Courts", Triq B'kara, San Ġiljan STJ 1307.

L-GHAQDA MALTJA TAL-FOLKLOR:

Il-Kumitat għas-sena 2009:

President Onorarju: Is-Sur Guido Lanfranco.

President: Is-Sur Angelo Dougall; Vici-President: is-Sur Anton Attard; Segretarju: Is-Sur Gużi Gatt; Teżorier: Is-Sur George Glanville; Assistent Segretarju: is-Sur Carmelo Pace, Assistent Teżorier: Is-Sur Alfred Borg, Membri: is-Sur Frans Farrugia; u Is-Sur John Zammit.

L-Imnara



L-IMNARA

Vol. 9 Numru 2

2009

Harga Numru 33

IT-TNEJN U TLETIN SENA TA' PUBBLIKAZZJONI

WERREJ

In-Nisa, l-Unur tal-Familja, u t-Tagħlim tal-Knisja f'Malta tas-seklu sbatax:	Carmel Cassar	52
Iż-Żwieġ, id-dota, u l-Knisja f'Malta Tas-seklu Sbatax:	Carmel Cassar	54
Is-Sengħa tal-Barrieri:	Charles Camilleri	57
Il-Vjatzku fil-Birgu	George Cilia	63
Id-Daqq tal-Qniepen fil-Folklor:	Saviour Camilleri	65
Is-Superstizzjoni tat-Tbahhir:	Guido Lanfranco	70
Apprezzament: Alfred Fenech:		72
Ix-Xtut taż-Żebbuġ, l-Għasri, u l-Għarb:	Alex Camiilleri	73
Il-But ta' Taht:	Angelo Dougall	87
Aktar Taqbil Folkloristiku minn Bormia:	Angelo Dougall	88
Ic-Ċitrata ta' Żerrek:	Albert Ganado	89
Twemmin niesna fl-Imghoddi:	Anton Attard	90
Il-Ġobon tan-Nar:	Gużi Gatt	93
L-Imsajad:	Karmenu Pace	96
Il-Gorboġ 2:	Karmenu Pace	99

Bullettin tal-Ghaqda Maltija tal-Folklor. Johroġ darba fis-sena. L-opinjoni li jidhru hawn m'humiex neċessarjament dawk ta' l-Ghaqda jew tal-Editur, jekk ma jkunux hekk speċifikati.

L-Indirizz tal-Editur: 7C "Perry Courts", Triq B'kara, San Ġiljan, STJ 1307

IN-NISA, L-UNUR TAL-FAMILJA, U T-TAGHLIM TAL-KNISJA F'MALTA TAS-SEKLU SBATAX

Carmel Cassar

Bhal soċjetajiet tradizzjonali u pre-industrijali ohra, Malta tas-seklu sbatax kienet soċjeta' li fiha l-familja kienet il-fus li fuqu jiddependi l-ghajxien u l-istess ezistenza ta' dak li jkun. Il-familja kienet il-post fejn wiehed isib il-kenn, il-faraġ, il-wens, jitghallem jaghmilha man-nies, jaghti, u jsib min jaghtih l-ghajnuna. L-ghaqda tal-familja kienet ghalhekk l-aktar haġa mportanti u fuqha kien jiddependi l-ġid komuni tal-membri li jiffurmawha. Ma setax jonqos mela li l-unur tal-familja kien jitqies bhala l-kejl prinċipali li bih wiehed ikejjel postu fis-soċjeta. L-unur u d-diżunur kienu meqjusa li jġibu l-ghaqda jew il-firda fil-familja, u l-membri nisa tal-familja kienu meqjusa bhala l-aktar li jintlaqtu. Ghan-nisa, ż-żwieġ kien mod ta' kif ikollhom il-mezzi biex jghixu, u l-ghajnuna meta jenhtiguha imma kien ukoll fundamentali biex jiproteġi l-unur tal-familja kollha. B'hekk l-irġiel kienu jghamlu minn kollox biex iżommu lin-nisa il boghod minn xi ghajb u dan kien jghodd b'mod speċjali ghan-nies ta' l-irhula. It-taqlib soċjali, l-inċertezza ekonomika, u l-iskarsezza tad-djar tal-ibliet tal-port kienu jservu biex tinholq atmosfera ta' tensjoni kbira, fejn malajr jishnu l-irjus u dak li jkun ihoss li ghandu jiddefendi l-unur tan-nisa tal-familja tieghu akkost ta' kollox. Il-kazijiet li se nsemmu f'din il-kitba huma maħsuba biex jiddiskutu l-unur u d-diżunur f'Malta tas-seklu sbatax minn din il-perspettiva. Bejn wiehed u iehor dawn il-kazijiet iservu biex juru li dak iż-żmien, l-unur tan-nisa kien meqjus bhala l-vern li fuqu jiddependi l-unur tal-familja, u fuq l-unur tal-familja kien jiddependi l-ghajxien u l-pożizzjoni soċjali ta' dak li jkun. Lejn l-aħħar ta' din il-kitba se jissemmew ukoll il-konkubinaġġ u l-bigamija li t-tnejn ikomplu juru kif l-unur tal-mara kien wahda mill-preokkupazzjonijiet tal-hajja ta' kuljum tal-bniedem ta' dak iż-żmien.

L-unur u l-fama kienu ndispensabbli għall-bniedem tas-seklu sbatax, ghax minghajrhom hajtu setgħet titkisser. L-unur kien il-kawża ta' hafna mill-ġlied u l-kustjonijiet bejn iċ-ċittadini speċjalment meta xi hadd kien jghaddi xi kumment jew insinwazzjoni fil-konfront ta' xi haddiehor. L-unur tant kien importanti li anke l-qrati kienu jqisu d-difiża tal-unur bhala valur importanti hafna, speċjalment għal xi hadd ta' klassi għolja. Għall-irġiel, l-unur kien jiddependi l-aktar fuq il-qlubija u l-kuraġġ fiżiku tagħhom, fuq il-lealta' li juru lejn haddiehor, u fuq l-onesta' f'xogħolhom. Min-naha l-ohra l-unur tan-nisa kien meqjus li jiddependi fuq id-dinjita' sesswali. Dan forsi jista' jispjega għaliex Torquato Tasso, fid-*Discorso della virtu femminile e donnesca* li ppubblika fl-1582 ipprova jfisser id-differenza ta' x'inhu unur għall-mara u x'inhu unur għar-raġel. Skond Tasso, kull sess kellu virtu dominanti; virtu li għalkemm tghodd għaž-zewġ sessi, imma għal wiehed minnhom hi aktar importanti. B'hekk ghan-nisa l-virtu l-aktar importanti kienet meqjusa li

hi l-kastita', filwaqt li għall-irġiel l-aqwa virtu kienet meqjusa li hi l-kuraġġ. B'hekk għar-raġel kien ta' diżunur li jkun ġifa, imma inqas ta' diżunur jekk ixellef xi daqsxejn il-kastita'. Għall-mara, l-*impudicita'* kienet mill-aktar mistmerra, imma li tkun daqsxejn ġifa u mhux kuraġġuza ma kienx xi diżunur kbir. Għal Tasso l-irġiel kellhom jirbhu l-unur billi jkunu elokwenti fi kliehom u jafu xi jghidu, kif ukoll ikunu ġenerużi, kuraġġużi, u jkollhom dinjita'. In-nisa kienu meqjusa onorevoli meta jzommu fommhom sieket, ma jkunux halja, u jkunu modesti u umli. Donno Tasso jrid jghid li ma jixraqx li mara tkun elokwenti u ġeneruza, jew li raġel ikun fommhu sieket u tal-ġabra. Bhala konsegwenza ta' dan il-karigi pubbliċi jitqiesu aktar addattati għall-irġiel milli ghan-nisa.

Jiġifieri donno li ghan-nisa l-unur kien jiddependi fuq is-sesswalita' tagħhom. Għal din ir-raġuni n-nisa kien jithallew jagħmlu kawzi fil-qorti biex jiddefendu ruhhom mill-mala fama u l-insulti. Id-dokumenti tal-qrati Maltin juru li l-ikbar insult li

stajt tagħmel lil mara kien li tghajjarha "qahba". Hafna drabi n-nisa kienu mistennija li jitghallmu kif għandhom iġibu ruhhom sewwa, u jiddependu fuq il-qraba tagħhom irġiel biex jiddifendulhom unurhom fil-pubbliku. Id-difiża tan-nisa mill-irġiel kienet thares in-nisa mill-periklu, f'ghajnejn is-sozjeta' u f'ghajnejn il-liġi, imma din l-istess difiża kienet thares ukoll l-interessi tal-irġiel.

Hafna teoriji soċjali diga' rrikonexxew l-importanza li d-difiża tal-unur għandha fil-kontroll tas-soċjetajiet u tal-popli. Meta kiteb dwar l-Andalusija fin-naha t'isfel ta' Spanja, Julian Pitt-Rivers fisser l-importanza tal-kuncett ta' *verguenza*, li jiġbor fih is-sens ta' vergonja, s-sens ta' modestja, d-difiża tar-reputazzjoni ta' dak li jkun, u l-unur tan-nisa tal-grupp. Dawn is-sentimenti fis-soċjeta kienu jiproteġu l-pudur tan-nisa, li għal żwieġhom kien importanti hafna. Skond Pitt-Rivers, in-nisa kellhom ammont limitat ta' *verguenza*, u jekk jitolfuha ma jkunux jistghu jġibuha lura. L-ammont ta' *verguenza* li

jkollha mara, jonqos jista' u mhux jżieded. U l-familja kollha tbat meta xi mara fil-familja ma ġgibx ruhha sew.

B'dana kollu, fil-qrati tal-pajjiżi tal-Mediterran, l-ilmenti minn tfajliet li ma jkunux fil-kontrol assolut tal-familji tagħhom ma kienux jittiehdu bis-serjeta'. Tfajliet bhal dawn kienu fil-periklu, missirijietom kienu jitqiesu li m'humie x kapaċi jiddefenduhom sew, u fis-suq taż-żwieġ ma kellhomx valur għoli wisq. B'hekk hafna drabi kienu jspicċaw jżżewġu rġiel ta' status baxx hafna u dota fqira bir-riżultat li kienu jspicċaw fl-aktar livelli baxxi tas-soċjeta' fi żmien meta id-distinzżjoni tal-klassi kienet ferm aktar b'saħħita mill-lum.

Jidher li għalkemm is-soċjeta fil-port kienet permissiva mhux hazin, il-promiskwita ma kinitx ittollerata. L-istupru ma kienx jitqies bħala sempliċi reat, għax id-dokumentazzjoni turi li n-nisa hafna drabi kienu jiġu mogħtija l-għażla li jżżewġu lil min aggreddihom. Il-Koncilju ta' Trentu kien spjega ruħu ċar fuq dil-kwistjoni: Skond il-liġi Kanonika, relazzjonijiet sesswali barra ż-żwieġ kienu żina'. L-iżverġnar ta' mara barra ż-żwieġ kien ikkundannat bl-ahra x. Dan kien konformi mall-liġijiet qodma Lhud, li kienu ġew addottati kelma b'kelma mir-religjon Nisranija. Tant hu hekk li fil-ktieb tal-Esodu insibu li: "Jekk wiehed iqarra q b'xebba, mhix mgharrsa, u jorqod magħha, iħallasha b'martu. Imma jekk missierha ma jridx jagħtihielu, iħallas flus daqs kemm hi d-dota tax-xebbiet." Kas li ġara kmieni fis-seklu dsatax u li kien jinvolvi raġel ta' 23 sena minn Genova juri li prinċipji bhal dawn kienu nferzati mid-drawwriet ta' dak iż-żmien. Lil Genoviz xlewh b'bigamija, imma hu qal li meta żżewweġ it-tieni mara tiegħu kien haseb li din kienet verġni. Imma mbagħad sar jaf li qablu kienet raqdet ma' raġel Malti mill-Mosta. Dan ikkonfermatu l-mara stess, li qalet li dan il-Mosti kien anke ntrabat li jagħti somma flus lil missierha. Kien anke fteħmu li s-somma kellha tinghata bin-nifs, tant fis-sena. Il-kaz juri li għalkemm kien għaddew mijiet ta' snin mill-

Koncilju ta' Trentu il-knisja kienet qed issibha diffiċili tinforza t-tagħlim tagħha.

Iż-żina' kienet tiffa' dell ferm ikbar fuq il-mara milli fuq ir-raġel. Mara li tittelf xububitha qabel iż-żwieġ kienet tittelf ukoll il-valur tagħha bħala għarusa. Raġel li jżżewweġha kien jippretendi kumpens finanzjarju talli jkun hadha. Hemm kaz tas-seklu sbatax fejn raġel mill-Belt ipprefera li jmur il-habs tal-Magna Curia Castellania milli jżżewweġ il-mara li kien stupra. Fi proċess bhal dan il-mara kienet tittelf għejha mas-soċjeta'. Ir-raġel li żina' magħha kien jiehu fama hażina, imma ma kienx ibati telf finanzjarju.

Għall-Knisja, iż-żina', jiġifieri s-sess bejn tnejn m'humie x miżżewġa, u l-adulterju, jew is-sess bejn tnejn miżżewġa imma mhux lil xulxin, kien t-tnejn meqjusa bħala dnu b. Imma l-adulterju kien jittiehed ferm iżjed bis-serjeta' mill-knisja peress li ż-żwieġ kien wegħda ta' fedelta' li tiggarrantaxxi l-ghixien tal-familja. Ix-xogħol iebes u l-għaqal, flimkien mall-onesta', kien l-kejl ta' kemm kien hemm rieda tajba fiż-żwieġ. Fl-analizi tagħha fuq il-hajja fil-belt ta' Pariġi fis-seklu tmintax, Arlette Farge tgħid li:

"...in-nuqqas ta' stabilita'; l-għażż, is-serq, u s-sokor, kien u jfixxklu bis-shih lil dak il-bilanċ ekonomiku fragli li kien iżomm il-miżżewġin flimkien. L-awtoritajiet kien u jafu sew b'dan u spiss kien u jircievu lmenti minn irġiel u nisa li ma kinux lesti li jittolleraw aktar l-abbuz jew l-eċċessi tas-sieheb jew sieħba tagħhom. Meta koppja kienet tasal f'dan l-istat, kienet tittelf l-unur mal-ġirien, u tieħu fama hażina fost in-nies tax-xogħol..."

Fiż-żwieġ, kemm ir-raġel kif ukoll il-mara kellhom l-unur tagħhom x'jissalvagwardjaw. Ir-raġel li ma kienx jimxi sewwa ma' martu kien jittelf għejha mal-ġirien; u l-mara li tagħmilha ma' kumpannija hażina kienet issib lil min ilumha u jagħmel għaliha. B'hekk il-miżżewġin kellhom id-dmir li iibżah u aħall-unur

u l-fama tagħhom, ta' uliedhom u tal-familjari kollha tagħhom.

Il-Knisja Kattolika kienet ilha li implimentat riforma fl-imġiba sesswali tal-membri tagħha sa mir-Riforma Protestanta. B'hekk il-Koncilju ta' Trentu, fl-24 sessjoni tiegħu ta' l-1564, kien iddikjara li dawk li kien u jghixu fi stat ta' konkubinaġġ, ikunu mill-liema klassi soċjali jkunu, għandhom, wara li jiġu mwissija għal tliet darbiet mill-awtoritajiet tal-post, jingħataw l-iskomunika tal-Knisja. Jiġifieri l-Knisja, li qabel kienet sempliċement thares bl-ikrah lejn imġiba sesswali lleċita, saret issa l-ikbar għadu ta' relazzjoni sesswali lleċiti. M'għandniex xi ngħidu, l-bidla dejjem tkun diffiċli li taqbad l-art, u l-isqifijiet u l-inkwizituri kien u jsibuha iebes biex jimponu regoli bhal dawn.

Fis-snin ta' wara l-Koncilju ta' Trentu, l-Knisja għamlet sforzi kbar biex iddahhal aktar dixxiplina soċjali u morali. Imma dawn l-isforzi mhux dejjem sabu t-triq lixxa quddiemhom. Il-kundizzjonijiet hżiena tal-ghixien, l-aktar minħabba nuqqas ta' protezzjoni soċjali, kien u jagħmlu ż-żwieġ biċċa xogħol iebes, bil-koppja hafna drabi tghix flimkien mingħajr ġibda jew affezzjoni lejn xulxin, u nieqsa mill-emozzjoni u l-imħabba ta' bejniethom. Il-mewt tal-missier jew tal-omm kienet tisser hafna drabi t-tifrik tal-familja, tharbit ekonomiku għall-membri tagħha, iżolament u diżastru li kien jagħmel il-hajja tan-nies milquta hajja partikolarment diffiċli biex thabbat wiċċek magħha.

F'ambjent ta' taqtiġ il-qalb bhal dan, r-rabta taz-żwieġ kienet mahsuba l-aktar biex il-miżżewġin jghinu lil xulxin ilaħħqu mal-hajja. Kienet l-ehfef mezz li joffri ftit tat-tama li wiehed seta' forsi jibni xi forma ta' stabbilita' f'hajtu. Il-kundizzjonijiet biex rabta bhal din isseħħ – jiġifieri n-namur u l-għerusija, iz-żwieġ u l-hajja flimkien, il-ġlied ġol-familja, it-tqala legittima jew illegittima, kien u fihom infushom sfidi biex dak li jkun iżomm u jiddefendi l-unur u l-fama tiegħu. L-istima li l-miżżewġin kien ikollhom tagħhom infushom kienet tiddependi

mis-suċċess tal-hajja ta' bejniethom. Il-konflitti li kienu jinholqu fil-hajja taż-żwieġ, kif wiehed jista' jara mill-każijiet imressqa quddiem il-qrati, jaghtu stampa ċara tal-viżjoni tal-hajja li kellhom in-nies ta' l-eta' pre-industrijali; jghinuna nifmu kif dawn in-nies kien jharsu lejhom infushom u lejn l-oħrajn, u anke kif kienu jahsbu li għandhom jagixxu u jghixu flimkien bħala mara u raġel. Fi kliem ieħor, minn dawn il-każijiet tal-qrati wiehed jista' jislet kodiċi ta' etika li kien prodott kollettiv tas-socjeta' jew inkella l-frott ta' deċiżjonijiet individwali, jew forsi dawn it-tnejn flimkien.

Kitbiet ikkonsultati:

Cassar, C.: *Honour and Shame in the Mediterranean*. Malta, 2003.

Cassar, C.: *Daughters of Eve. Women, Gender Roles, and the Impact of the Council of Trent in Catholic Malta*. Malta 2002.

Farge, A.: *Fragile Lives. Violence, Power and Solidarity in Eighteenth Century Paris*. Eng. trans. Cambridge, 1993.

Goody, J. 'Inheritance, property and women: some comparative considerations'. Goody, J., Thirsk, J. and Thompson, E.P. (eds), *Family and Inheritance. Rural Society in Western Europe 1200-1800*. Cambridge, 1976.

Goody, J.: *The Development of the Family and Marriage in Europe*. Cambridge, 1983.

Grieco Matthews, S.F.: 'The body, appearance, and sexuality'. Zemon Davis, N. and Farge, A. (eds), *A History of Women in the West*, vol.iii. *Renaissance and Enlightenment Paradoxes*. Cambridge Mass and London, 1993.

Pitt Rivers, J.: *People of the Sierra*. Chicago, 1961.

Pitt-Rivers, J.: *The Fate of Schechem or the Politics of Sex: Essays in the Anthropology of the Mediterranean*. Cambridge, 1977.

The Canons and Decrees of the Council of Trent, celebrated under the sovereign pontiffs, Paul III and Pius IV. Eng trans. J. Waterworth. London, 1848.

IŻ-ŻWIEĠ, ID-DOTA, U L-KNISJA KATTOLIKA F'MALTA TAS-SEKLU SBATA

Carmel Cassar

Għall-biċċa l-kbira tan-nisa Maltin ta' dari, kif wara kollox kien ukoli għall-biċċa l-kbira tan-nisa f'pajjiżi oħra fl-Ewropa u fil-Mediterran, iż-żwieġ kien avveniment li jgħib miegħu l-akbar bidla ta' hajjithom. F'Malta Kattolika mill-aħhar tas-seklu sittax 'il quddiem, iż-żwieġ kien qabel xejn meqjus bħala sagrament li jagħti l-grazzja sagramentali u li għalih kienet meħtieġa l-barka tal-qassis. Qabel iż-żwieġ kien hemm ċerimonja oħra – l-għerusija. Fiż-żmien ta' qabel il-Konċilju ta' Trentu, li l-aħhar sezzjoni tiegħu għalqet fl-1564, l-għerusija kellha sahha daqs iż-żwieġ. Kulma kien hemm bżonn kien li l-għarus u l-għarusa jwiegħdu ruhhom lil xulxin fil-preżenza ta' qassis bħala xhud; mqar minghajr il-permess tal-ġenituri.

Il-Konċilju ta' Trentu, li permezz tad-Digriet Tametsi, kien ipprova jgħib iż-żwiġijiet taht il-kontrol tal-Knisja, kien iddikjara li l-knisja kienet tiddiżapprova bil-qawwa żwiġijiet minghajr il-kunsens tal-ġenituri; imma la darba żwiġijiet bhal dawn ikunu laħqu ingħataw il-barka tal-Knisja, din kienet tirrifjuta li tannullahom. Wara l-Konċilju ta' Trentu, l-Knisja baqgħet tinsisti fuq iż-żwieġ bħala sagrament, għalkemm il-verġinita' kienet meqjusa bħala virtu superjuri. Minn barra li għabu magħhom infurzar

akbar tal-ligi Kanonika, il-prinċipji ppridkati mill-Konċilju ta' Trentu komplew jinfurzar il-persuna diġa dominanti tar-raġel fiż-żwieġ, u lill-mara hallewliha biss ir-rwol tagħha fix-xogħol tad-dar. In-nisa kellhom ikunu xempju ta' ommijiet eżemplari u nisa tad-dar kif jogħgob lill-Knisja u kif approvat mis-socjeta' ċivili. Għall-wegħda tal-protezzjoni u s-sapport għal għomorhom li kien jagħtihom ir-raġel, huma kellhom jagħtuh l-ubbidjenza tagħhom.

Il-bint hafna drabi kienet issib l-ġenituri tagħha jinponulha lil min tiehu bħala żewġha. Fuq min tiehu bħala żewġha kienet tiddependi l-pożizzjoni soċjali tagħha, il-pożizzjoni ekonomika tagħha, u fejn kienet se tispiċċa tmur toqgħod. Jidher li n-nisa ta' dak iż-żmien ma kinux jistennew minn żwieġhom l-intimita' emozzjonali li jistennew illum. Imma kienu jippretendu li għall-anqas ir-raġel ikun jirrispettahom u ma jabbużax minnhom.

Jidher ċar li dawn iż-żminijiet kienu żminijiet ta' sbilanċ sesswali, ta' instabilità politika, u ta' ekonomija dejjem sejra lura. Kienu żminijiet li fihom iż-żwieġ kien diffiċli għal hafna nies, u għal xi wħud anke impossibli. Il-ġenituri kienu jerfghu huma r-responsabbiltà taż-żwieġ ta' binthom. Iż-żwieġ, iebes kemm kien iebes, kien meqjus li jħares lix-xebba mill-perikli tad-dinja. Ir-rabta taż-żwieġ kienet tharisha mill-periklu li ma tagħrafx tuża sew is-sesswalità tagħha. Wiehed jista' jifhem għalhekk, għala lill-bniet kienu jżewġhom kmieni. Fl-1600, raġel mill-Mosta kien stqarr li lill-martu kien iżżewwiġha meta kellha 11-il sena. U Margarita Zammit, minn Ghawdex kienet iddikjarat li żżewġet meta kellha biss 12-il sena. Jidher ċar li n-namur u għerusija fit-tul ma kinux jgħaddu minn ras in-nies ta' dak iż-żmien. L-individwu f'it kellu minn fejn jagħze. It-tlaqqiġ taż-żwieġ kien hafna drabi deċiż mill-ġenituri, u dawn kienu jiddeċiedu skont il-pożizzjoni soċjali u l-gid li jkollu dak li jkun. Dan kien ifisser li hafna nisa kienu jispiċċaw jżżewġu rġiel li magħhom ma kellhom l-ebda rabta emozzjonali. Dan ma kienx wisq differenti minn

dawk li jidhlu għall-hajja reliġjuża. Dawn ukoll kienu jispicċaw maqċuda f'hajja li għaliha ma kellhom l-ebda vokazzjoni. B'dan il-mod kemm dawk li jiżżewġu kif ukoll dawk li jsiru reliġjużi kien faċli ferm li jispicċaw frustrati sesswalment u emozzjonalment.

Iż-żwieġ kien iġib l-unur lill-mara u l-familja tagħha. La kienet miżżewġa, is-sesswalita tal-mara kienet taht kontroll legali, u ż-żwieġ kien jagħtiha l-prestigju u pożizzjoni soċjali. Dan jorog' ċar mill-iStatus Animarum – il-qagħda tal-erwieħ-tal-1667, tal-parroċċa ta' Portu Salvu (San Duminku), l-Belt. Minn elfejn u erbgha u sebghin mara adulta, dsatax-il waħda biss kienu mniżżla bhala *Bizocche* (sorijiet terzjarji). U minn dawn id-dsatax, erbgha biss kienu taht il-45 sena.

In-nisa kienu meqjusa li ma kinux kapaċi jgħixu wehdom mingħajr il-ħarsien ta' xi raġel bla ma jaqgħu fil-periklu tad-dnub. U allura l-irġiel, u l-missirijiet, u xi kultant anke l-ahwa subien, kienu jitqiesu li huma responsabbli minnhom. Is-soċjeta kienet allura tagħmel restrizzjonijiet kbar fuq il-mara. Iż-żwieġ kien arrangement li kien jimpurtah l-iżjed mill-kundizzjonijiet ekonomiċi tal-familja, u x-xewqat u l-emozzjonijiet tal-koppja kienu jġu ferm wara. Iż-żwieġ kien post fejn tqiegħed in-nisa kollha li jkunu sesswalment maturi biex is-soċjeta tkun tista' tikkontrollhom, l-aktar permezz ta' l-irġiel tagħhom.

Kienet x'kienet il-pożizzjoni soċjali tagħhom, in-nisa ma kellhomx post la fil-politika u lanqas fl-oqsma professjonali. Il-pożizzjoni soċjali ta' missierhom kienet tiddetermina huma lil min setghu jiżżewġu, imma wehdom, mingħajr il-familja, ma kellhomx saħħa. F'soċjeta ddominata mill-irġiel, in-nisa kienu għalhekk, iridu jew ma jridux, isibu ruhhom jagħmlu parti mill-familja tar-raġel tagħom. Il-valur tagħhom fis-suq taż-żwieġ kien jiddependi l-aktar mid-dota li setghu jgħibu magħhom. It-tendenza kienet li ż-żwieġ isir bejn individwi tal-istess pożizzjoni soċjali u ekonomika. F'Malta anke l-awtoritajiet (il-Gvern) kienu stipulaw li ma kinux

jirrekonoxxu żwieġijiet bejn individwi ta' klassi soċjali differenti, għax din kien iġib diżunur lill-qraba tagħhom. Jiġifieri ż-żwieġ ma setax jeżisti mingħajr l-approvazzjoni ta' haddiehor. Fil-klassijiet soċjali kollha, lil min tiehu b'martek jew żewġek kien ikkontrollat u inflwenzat mill-familja tiegħek, mill-qraba, u min-nies li taf, għax dak jew dik li tagħzel kien ikollhom effett ukoll fuq iċ-ċirkustanzi soċjali, ekonomiċi u domestiċi tal-familja tiegħek. Rari kont tisma mara titkellem fuq l-imhabba romantika fil-konfront ta' raġel. Is-sieheb jew sieħba fiż-żwieġ kien għalhekk

jintgħazel mhux għall-imhabba, imma għall-bżonnijiet marbuta mal-kura tad-dipendenti, l-ġid tan-negożju tal-familja, jew għat-komplija tar-razza. Iż-żwieġ bejn partijiet ta' livelli soċjali u ekonomiċi differenti kien għalhekk skoragġit. B'dana kollu xorta kien isir taħlit soċjali fiż-żwieġijiet fis-saffi kollha tas-soċjeta', l-aktar fin-naħat tal-port il-kbir. Biex wiehed jifhem dal-fenominu jrid jiftakar li qed nitkellmu fuq ekonomija mibnija fuq il-biedja u l-agrikoltura, u li fiha, biex żwieġ isehh kien hemm bżonn it-tqassim tal-propjeta', kemm għall-gharus u kemm għall-gharusa.

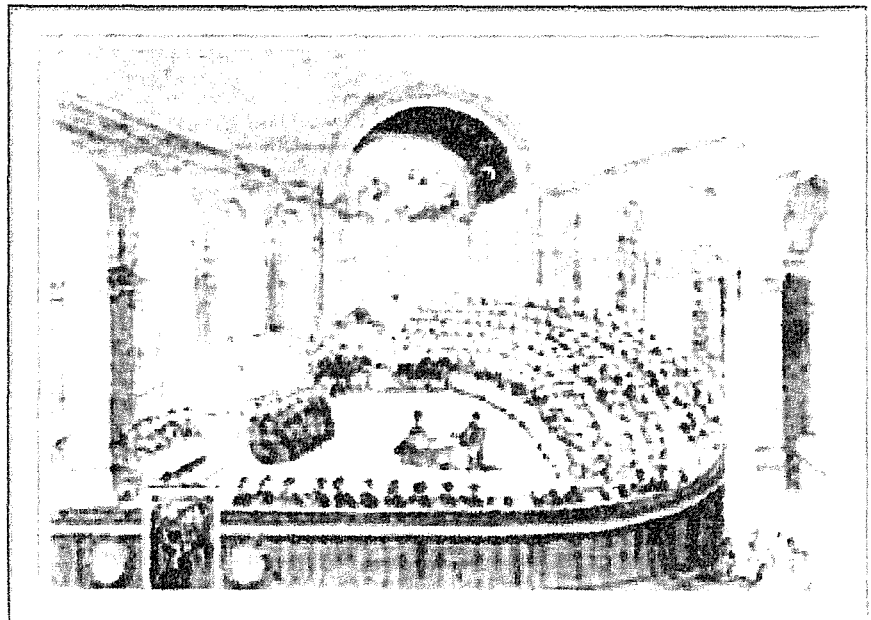

Il-Konċilju ta' Trentu hu meqjus fost l-aktar important minn dawk li laqqgħet il-Knisja Kattolika. Sehh bejn Diċembru, 1545 u Diċembru 1563 u ltaqa' 25 darba. L-ewwel tmien sessjonijiet tlaqqgħu fil-belt ta' Trentu bejn l-1545 u l-1547; it-tliet sessjonijiet ta' wara tlaqqgħu f'Bologna fl-1547, tul il-pontifikat tal-Papa Pawlu III. Il-Konċilju reġa' ltaqa' fil-belt ta' Trentu għal erba' sessjonijiet ohra, bejn l-1551 u l-1552, meta kien hemm il-Papa Ġulju III. L-ahħar disa' sessjonijiet iltaqqgħu taht il-Papa Piju IV, fi Trentu wkoll, bejn l-1559 u l-1563.

Il-Konċilju kkundanna dawk li sejjah bhala "ereżiji Protestanti" u ddefinixxa t-tagħlim tal-Knisja fuq l-Iskrittura u t-Tradizzjoni, id-Dnub tan-Nisel, is-Sagramenti, l-Ewkaristija fil-quddiesa, u l-qima tal-qaddisin. B'riżultat ta' dan il-Konċilju, l-Papa Piju IV hareġ il-Katekiżmu Ruman (1566), il-Brevjarju rrevedut (1568), u l-Missal irrivedut (1570), hidma li tat bidu għal dik li illum tissejjah "il-quddiesa Tridentina".

Fuq nett tidher inċiżjoni qadima li turi sessjoni mill-Konċilju ta' Trentu.

Sa l-aħħar tas-seklu sittax, il-kuntratt jew il-kitba taż-żwieġ kienet saret strument importanti ta' kif il-propjeta' tghaddi minn id għall-oħra. Id-dota tidher li kienet importanti l-aktar biex tiżgura li l-mara tiġbed lejha sieheb addattat. Wara l-konċilju ta' Trentu, b'deċizzjonijiet aktar stretti minn-naħa tal-Knisja, jidher li tġiebet xi ftit il-pożizzjoni legali tal-mara fl-isfera ekonomika. Imma l-iżvantaġġi ċivili baqgħu, bħal ma jixhed il-bżonn li fil-kitba taż-żwieġ, jekk ma jkunx hemm il-missier, ried ikun hemm sostitut, mqar xi hadd jiġi mill-mara mil-bogħod.

Iż-żwieġ kien ukoll jingieb bħala raġuni għala n-nisa kellhom jiġu esklużi minn pożizzjonijiet u karigi pubbliċi. Id-dmir li kellhom li jobdu lil żwieġhom, kien jimpedihom milli jaġixxu ta' persuni indipendenti. Anke jekk mara tkun xebba jew armla, kienet tidhol taht din l-oġġezzjoni wkoll, għax dawn setgħu, xi darba, jiżżewġu. Kienet id-dota li tiddetermina l-futur tal-mara. Fil-prinċipju tagħha, d-dota li ġġib magħha l-mara kienet tibqa' marbuta magħha għal għomorha. Id-dota kellha l-funzjoni li mhux biss tghin fl-operat tad-dar u l-familja waqt li r-raġel għadu ħaj, imma wkoll biex tipprovi mezz ta' għixien għall-mara wara l-mewt ta' żewġha. Id-dota setgħet titgawda mill-mara meta tormal, imbagħad wara mewtha tghaddi għand it-tfal. Imma l-irġiel li jberbqu u jaħlu d-dota ta' marthom tant kienu komuni li fl-elf sitt mija u erbghin, il-Gran Mastru Lascaris għamel anke liġijiet biex irażżnu abbużi bħal dawn. Iddikjara li raġel li jberbaq fix-xejn id-dota ta' martu jehel għaxar uqijiet li kellhom jithallsu lit-tezor.

Id-dota kienet titniżżel f'kuntratt, jew kitba, taż-żwieġ. Il-kitba taż-żwieġ kienet issir aktar fl-ibliet milli fl-irhula, fejn fil-biċċa l-kbira l-ftehim kien isir *senza scrittura* (jiġifieri bil-fomm quddiem ix-xhieda). Fil-fatt l-istudjuż Malti tas-seklu tmintax Agius de Soldanis isejjah arranġamenti bħal dawn bħala *colla parola* (jiġifieri bil-kelma). F'Malta, l-missier ġie li ntrabat li jibni anke dar għal bintu u għal żewġha bħala dota għaž-żwieġ. M'hemmx dubju li bint

li ġġib magħha dar bħala dota għandha ċans ferm ikbar li ssib raġel ta' kwalita tajba. It-tagħmir tad-dar kien hafna drabi r-responsabbilta ta' missier it-tifla, għalkemm id-dota setgħet tinkludi wkoll l-artijiet u affarijiet immobbli. Id-dota tal-bint kienet tvarja skont ma tista' l-familja tagħha, u skont kemm il-familja kienet akkanita li ż-żwieġ isehh. Il-prinċipju tal-liġi Rumana li "*nullum sine dote fiat conjugium iuxta possibilitatem*" jiġifieri li "kemm jista' jkun kull żwieġ kellu jkollu dota" kien ifisser li jekk il-familja tat-tifla ma setgħetx tagħti d-dota li wegħdet qabel iż-żwieġ – għax hafna drabi din il-wegħda kienet issir ma' l-għerusija – iż-żwieġ ma setax isehh u kull ftehim li kien hemm kien jithassar. Għalhekk jidher illi l-Konċilju ta' Trentu żamm viċin hafna tal-liġi Rumana.

Il-Konċilju ta' Trentu kien thabat biex jistabbilixxi ċ-ċerimonja reliġjuża u pubblika taż-żwieġ bħala l-uniku mod ta' kif ikun hemm żwieġ validu. U allura, ufficijalment, l-aspett finanzjarju ma kienx ingħata daqstant relevanza. Imma xorta wahda, għall-iskopijiet tal-liġi Rumana l-aspetti finanzjarji kienu jiġu qabel iċ-ċerimonja reliġjuża. Hemm każi li juru illi l-ghoti tad-dota lill-bint għoddu faqqar lill-familja tagħha. F'talba li kien għamel wieħed raġel mis-Siġġiewi biex jingħata art pubblika kien iddikjara li d-dota li ta' lil tliet uliedu bniet kienet tefgħet lill-familja fil-faqar u l-erba' uliedu l-oħra, hu u l-mara ma kellhom biex jgħixu. Jiġifieri l-bniet kienu ta' piz. Numru kbir ta' bniet fil-familja kien ta' uġiegh ta ras, għax il-bniet joħroġu l-ġid minn gewwa, filwaqt li s-subien setgħu idahhlu fil-familja ġid ġdid. Din il-kundizzjoni għadha rikorrenti f'żoni rurali f'ċerti partijiet ta' l-Asja bħal ma hi l-Indja fejn hafna nisa jisfghu vittmi ta' kwistjonijiet bejn il-familji minhabba d-dota.

Mela l-importanza tal-mara fejn jidhol il-qsim tal-propjeta kienet tiddetermina l-pożizzjoni soċjali tagħha. Mara li setgħet iġġib il-propjeta bħala dota kienet tiġbed lejha rġiel ta' kalibru oġhla. Fi studju li R.J. Faith għamlet fuq id-drawwiet fil-qsim tal-wirt fl-Ingilterra Medjevali, tissuġġerixxi li nisa romol

li jkunu wirtu l-propjeta ta' żwieġhom kienu mfittxija aktar għaž-żwieġ minn nisa oħra. Dan għalix hafna drabi dawn in-nisa kienu jiġibu magħhom artijiet, djar u ġid ieħor li akkwistaw fl-ewwel żwieġ. F'dan il-każ it-tieni raġel kien imur joqgħod mal-mara – dak li fl-antropoloġija jissejjah 'uxorilocality' minflok il-mara tmur toqgħod mar-raġel jew 'virilocality'. F'każi bħal dawn il-mara kienet tkun f'pożizzjoni b'saħħitha ferm imma r-raġel kien ukoll jaqbillu għax kien ikollu kwalita' ta' ħajja aħjar u kien jassigura kwalita' aħjar lid-dixxendenti tiegħu. Iżda n-norma kienet bil-maqlub jiġifieri iktar kont issib nisa jmorru joqgħodu mar-raġel 'virilocality' milli rġiel imorru joqgħodu mal-mara 'uxorilocality'.

Għalhekk id-drawwa li l-mara tmur toqgħod mal-familja ta' żewġha kienet importanti hafna fis-soċjetajiet ta' qabel ir-rivoluzzjoni industrijali tas-seklu dsatax. Kien hemm bżonn li l-mara tidhol tmidd idejha fil-qasam minn fejn ir-raġel kellu l-għixien tiegħu, hafna drabi x-xogħol tar-raba'. Dan il-qasam tax-xogħol kien hafna drabi mibni fuq il-kuntatti ekonomiċi u politiċi li kellhom bejniethom l-irġiel. U allura l-qofol ta' kollox kien il-post minn fejn kien jahdem ir-raġel. Imma fil-każ ta' Malta m'hemm l-ebda prova ċara li l-mara kienet awtomatikament tmur toqgħod mal-familja ta' żewġha. Imma peress li d-dinja tal-mara kienet spiss il-ħajja ta' ġewwa d-dar, din ma setgħetx tiehu sehem fis-sistema ekonomika ta' barra d-dar, sakemm, m'għandniex xi ngħidu, ma tinzertax li tkun armla, jew ta' xi klassi għolja. Imma anke f'dal-każ, l-amministrazzjoni ta' ġidha u ħwejjigħa hafna drabi kien jindahal fiha xi amministratur jew nutar.

Adottat minn: Carmel Cassar, *Daughters of Eve. Women, Gender Roles and the Impact of the Council of Trent on Catholic Malta.* (Mireva, 2002).

© Carmel Cassar

IS-SENGHA TAL- BARRIERI

Charles Camilleri

Matul iż-żmien, sew is-sengha tal-qtugh tal-ġebel mill-barrieri, kif ukoll l-ghodod li kienu jintażaw sa xi hamsin sena ilu nbidlu sew. F'dan l-artiklu se naraw il-metodi li kienu jintużaw fil-qtugh tal-ġebel, l-ghodod, u se nsemmu xi ismijiet ta' diversi qatgħat u qisien ta' ġebel.

Qabel ma bdew jintużaw il-magni fil-barrieri, l-ġebel ma kienx johroġ mill-barriera bħallum – forma ta' kantun – imma kien jinqata' skont qisien li kien jitlob l-imghallem fuq is-sit tal-bini. Biex jibda x-xogħol fuq barriera ġdida, l-ewwel li jrid isir hu li titnehħa l-hamrija mill-wiċċ. Dari ma kienx hawn gafef, u l-hamrija kienet titnehħa biz-zappun, billi timtela fil-qfief, u tingarr minn fuq il-post permezz tal-bhima.

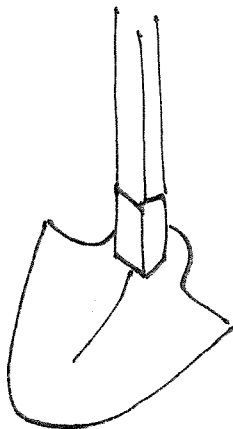

Zappun – li bih kienu jimtlew il-qfief

Meta jinkixef il-wiċċ wiehed ikun jista' jara x'tip ta' blat hemm taħt il-hamrija. Il-blata tal-wiċċ tista' tkun magħmula minn saff iebs li jissejjah SALVAGĠ; jew jista' jkun saff miksuri u mmermer li jissejjah FRAGLU; jew saff ta' blat artab li jissejjah TURBAZZ. Dan kollu jrid jitnehħa biex jinkixef il-blat it-tajjeb. Il-biċċa xogħol biex jitnehħa l-blat il-ħażin kienet tissejjah it-TISFIJA.

Il-blat jista' jkun ukoll ta' tip imsejjah SOLL. Ġebel meħud mis-soll ġieli jintuża fil-pedamenti, peress li jekk jintuża 'l fuq mill-qatran, dan jitmermer malajr.

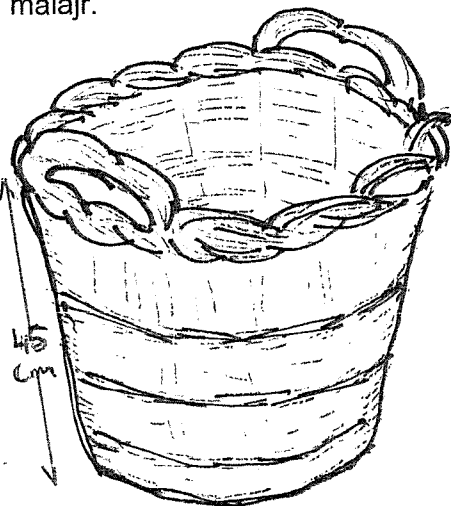

Qoffa bħal dawk li kienu jintużaw biex titnehħa l-hamrija minn wiċċ il-blat. Ma kienetx tkun magħmula mill-qasab, imma mill-virgi ta' xitla li tissejjah "xitla tal-virgi". Kien jingħad għalhekk li l-qoffa kienet magħmula mill-"virgi tal-virgi".

Issa se naraw kif kien jinqata' l-blat mill-barrieri. L-ewwel kienet tithaffer trinka twila li kienet tissejjah il-QATGHA. Imbagħad tithaffer trinka oħra li tigi skorra mal-qatgħa, u tissejjah it-TISLIBA. Tislibiet ikun hemm tnejn: waħda f'kull tarf tal-qatgħa. Il-qatgħat u t-tislibiet kienu jsiru bil-BAQQUN fil-wiċċ tal-blat, u t-trinkatur kien

joqgħod attent kif iqatta'. Kienu jintużaw bqaqen ta' diversi tulijiet – skont il-fond tat-trinka – u t-trinka kienet tkun xi seba' pulziera wiesgħa (15cm).

It-trinkatur kien jibda jhaffer bl-itqal baqqun, li jkun dak li għandu l-iqsar MARLOĊĊ (handle) li jkun fih xi tliet piedi. Fil-biċċa l-kbira, t-trinkatur kien joqgħod bil-qiegħda, b'sieq waħda mimduda mal-art, u l-oħra (l-leminija) mdendla fit-trinka. Il-wisa' tat-trinka kien jidjieg iktar ma l-baqqun jinzel fil-fond, u t-trinkatur ried jikkalkula sewwa – għax l-ebda hadd m'għandu l-hila li jibqa' niezel dritt preċiż RIEGLA ĊOMB iktar ma t-trinka titfannad. In-naħa ta' fuq tat-trinka jkun dejjem usa minn isfel; u l-wisa' ta' fuq jiddetermina kemm it-trinka tista' tkun fonda.

F'barriera li għadha għal kollox ġdida, t-trinkatur ried iħaffer mhux biss "qatgħa" waħda u żewġ tislibiet, imma żewġ

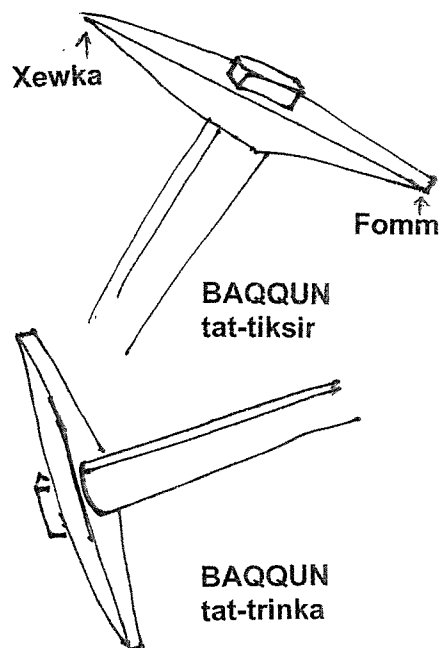

Baqqun – li bih kienet tinqata' t-trinka. Bqaqen kien hemm erba' tulijiet, bl-twal marloċċ ikun hames piedi u nofs.

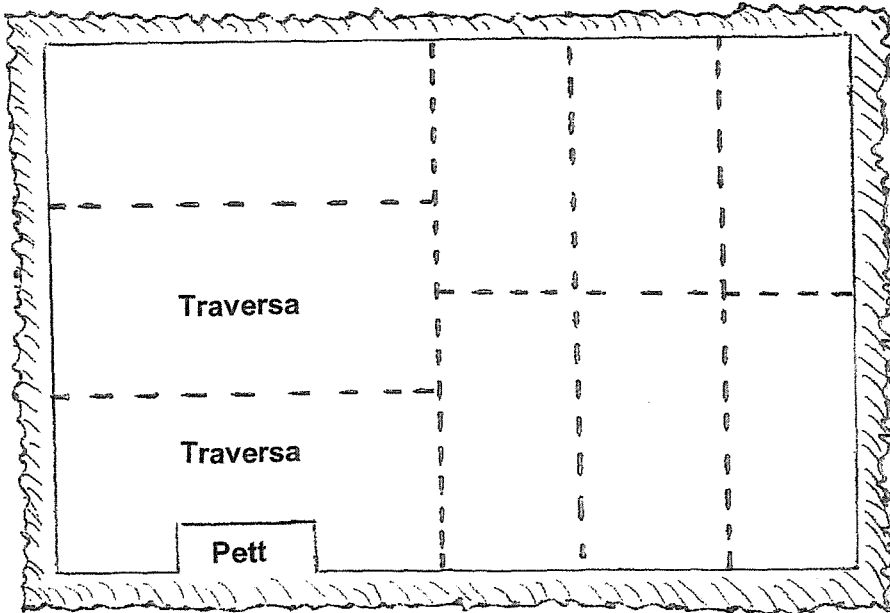

Il-wiċċ tal-barriera kien jiffassal f'taqsimiet biex il-blat jinqata' biċċa biċċa. Kull taqsima tissejjah TRAVERSA.

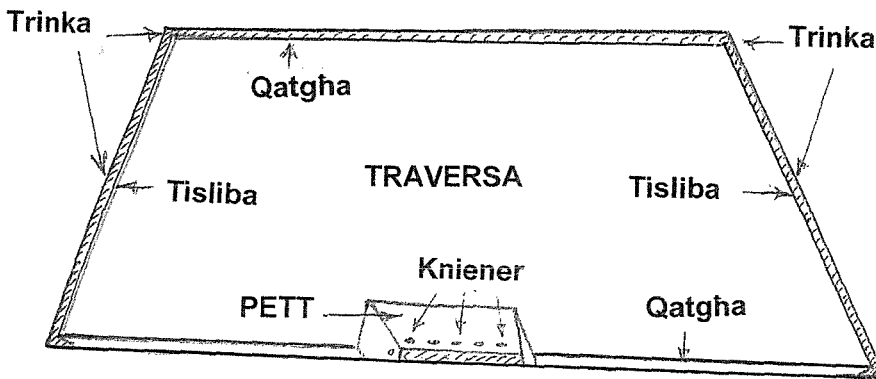

Biex tinqata' l-ewwel traversa kien jitqatta' PETT ma' ġenb wiehed.

qatghat u żewġ tislibiet biex b'hekk ikun hafter rettangolu sħih. Kull rettangolu li jinqata' kien ikun bejn wiehed u iehor tletin pied b'ghoxrin pied u kien jissejjah TRAVERSA. L-ewwel darba biss, ma waħda mill-qatghat kien jinqata' wkoll PETT, li kien ikun fond daqskemm kienet fonda t-trinka u kbir biżżejjed biex żewġ haddiema jistgħu jinżlu fih u jagħtu daqqiet ta' mazza (ara d-disinn ta' fuq u kif se nispjegaw 'il quddiem).

Fil-pett, imma isfel nett, kienu jithaffru toqob li jissejhu KNIENER (waħda tissejjah KENNIERA), waħda ftit 'il

bogħod mill-oħra. Fil-kniener kienu jitpoġġew l-ISPNAJJAR (wiehed jissejjah SPNAR). Dawn kienu speċi ta' skriepel kbar. L-ispnajjar kienu jissammru fil-kniener permezz

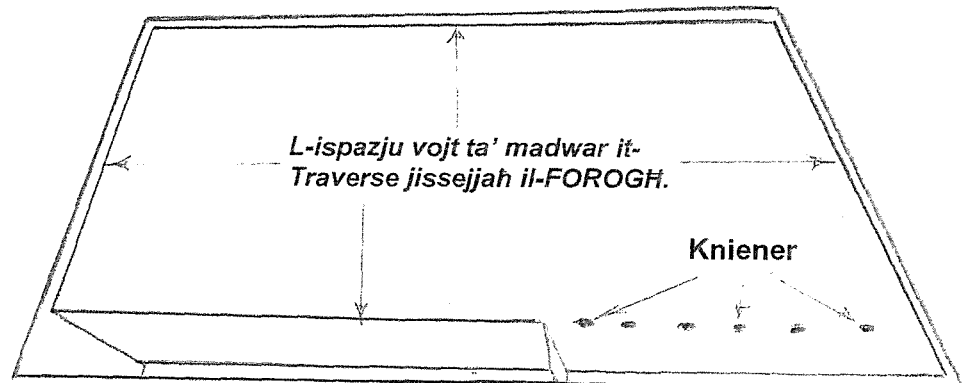

ta' mazza kbira li kienet tkun tiżen mat-tletin ratal (24 kilo) jew aktar. Wara diversi daqqiet li kienu jingħataw fuq l-ispnajjar b'ċertu senġha, wiehed kien jisma' l-blata tfaqqa' u tinqata' mal-vina tal-blat, bejn il-QATGHA u ż-żewġ TISLIBIET.

Biex l-ispnajjar ikunu jistgħu jidhlu u jforqu l-blat, u fl-istess ħin ma jehlux, kienu jintużaw iċ-ĊAPEP. ĊAPPA kienet tkun biċċa landa li kienet titqiegħed bejn l-ispnar u l-blata biex l-ispnar ma jehlix mal-blat imma jiżloq fuq il-landa. Meta l-ġebbla kienet tkun iebssa, waqt li kienet tingħata d-daqqa fuq l-ispnajjar dawn kienu jergħu jinbeżqu 'l barra. F'każi bħal dawn, minflok ċapep kienu jintużaw biċċiet tal-injam jew anke tal-karti.

Meta l-blata l-kbira msejha "traversa" tkun inqatgħat minn isfel mal-vina (bid-daqqiet tal-mazza li l-haddiema jkunu taw fuq l-ispnajjar li jkunu imdaħħlin ġol-kniener), kien jibda x-xogħol biex il-blata l-kbira titqatta' f'biċċiet iżgħar (ara d-disinn isfel). It-traversa titqatta' dejjem bl-ispnajjar u d-daqqiet tal-mazza, sakemm ikunu waslu f'biċċiet iżgħar biżżejjed li minnhom jistgħu jinqatgħu l-knaten infushom. L-ispnajjar użati biex joforqu kantun minn iehor huma iżgħar minn daww

użati fil-bidu tal-proċess, u l-knaten jinferqu minn xulxin bl-użu tal-iskalpellina li tintuża bħala lieva.

Wara li tinqata' l-ewwel traversa fil-barriera, kull traversa ohra jkollha ġenb mikxuf (kif jidher fid-disinn fil-ġenb). Il-ġenb il-mikxuf kien jissejjah it-TAVLATURA. Wara li tithaffer trinka u żewġ tislibiet, il-kniener kienu jithaffru n-naħa t'isfel tat-tavlatura, u l-proċess ikompli kif fissirna qabel. L-ispazju vojta ta' madwar it-traversa, jiġifieri l-ispazju maħluq mit-trinek, kien jissejjah il-FOROGĦ.

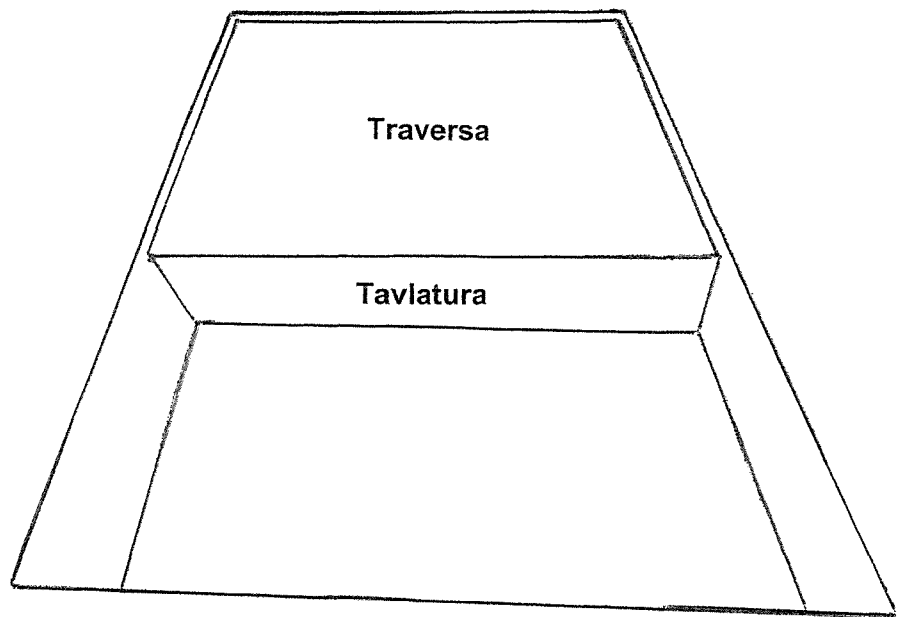

Wara li tinqata' l-ewwel traversa fil-barriera, kull traversa ohra jkollha ġenb mikxuf li jissejjah TAVLATURA

TIPI TA' XQUQ FIL-BLAT.

Il-blat fil-barriera jista' jkollu xquq li, skont in-natura, d-direzzjoni, u l-inklinatura tagħhom, jingħataw ismijiet differenti:

BRAMA: Din tkun xaqq vertikali jew xi ffit jew wisq wieqaf, imma qatt xaqq mimdud jew orizzontali.

OPPJATURA: Ġeneralment din tkun xaqq mimdud, imma xaqq li ma jasalx 'il bogħod; ngħidu ahna minn xi tlieta sa tleTTax-il metru. Lx-xaqq jista' jkun xi ffit għax-xtur, imma qatt vertikali.

QIEGH: Qiegh ikun dejjem xaqq mimdud, u jibqa' sejjer tul kbir.

DAGHBIEN: Bħal hofra jew għar fil-blat. Is-soltu jkun vertikali u l-brama tista' tkun fergħa ta' dagħbien.

BRAMA FINA: Jgħidula wkoll HARIRA, imma jekk ma tkunx tidher bil-għajn għalkemm tkun hemm xorta, tissejjah ukoll BRAMA MUTA jew BRAMA



SPNAR għall-kniener u t-traversi



SPNAR għall-ferqa tal-kantun

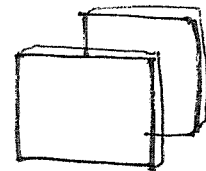

Par CAPEP

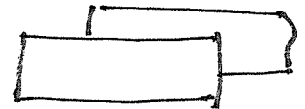

Par LANDI doppji

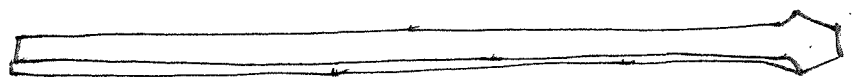

SKALPELLINA għall-qlib tal-ġebel



MAZZA għall-hbit tat-traversi

F'tarf il-marloċċ ikun hemm VAJLORA tal-metal.

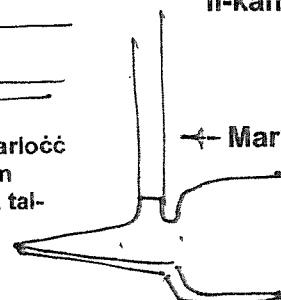

MANNARETT

MTERQA
(L-imterqa tal-inkulmar tkun iżghar)

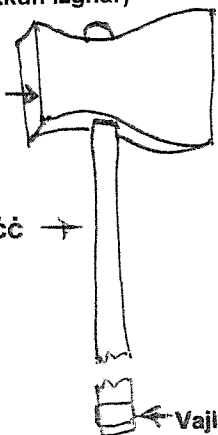

Vajlora

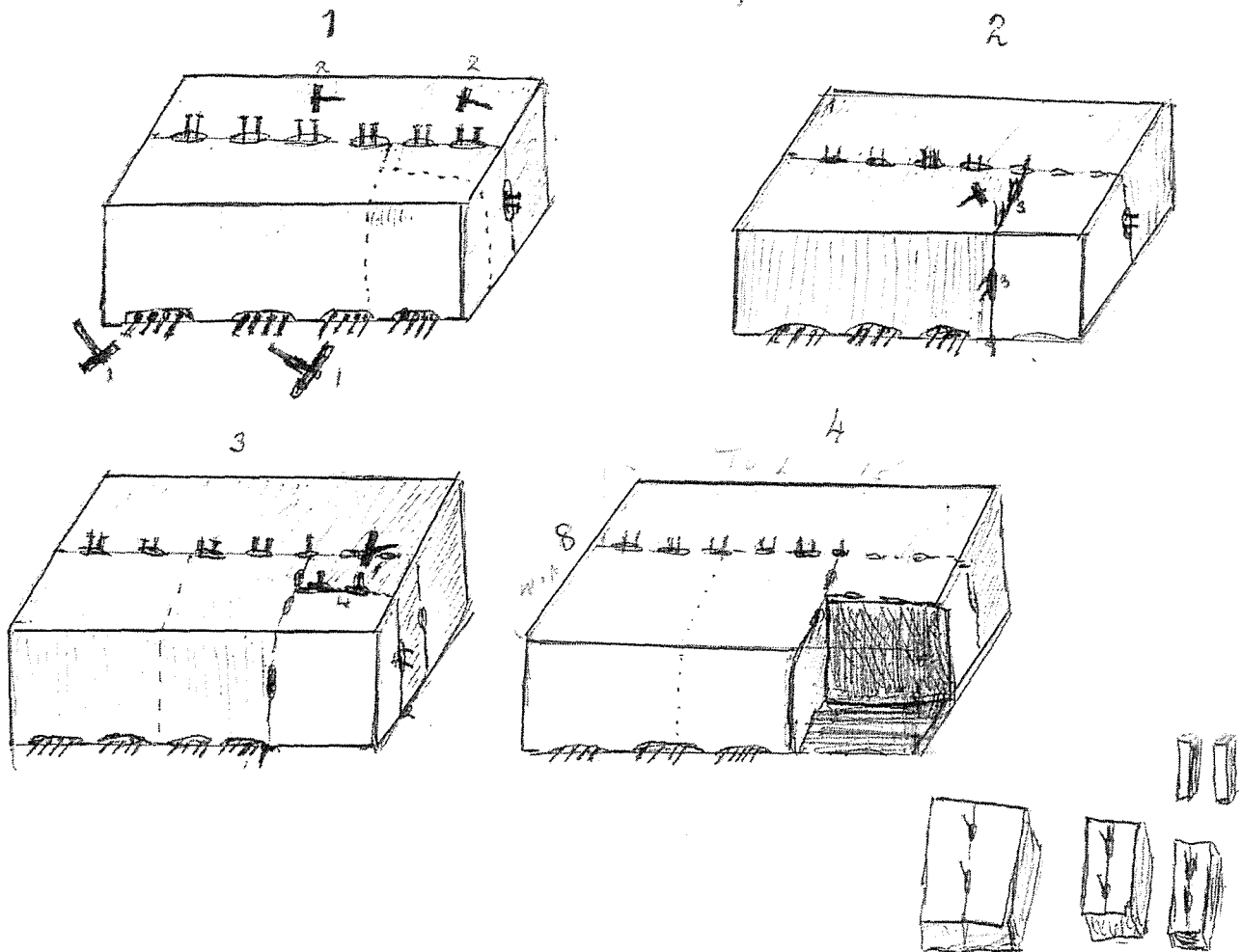

Disinn magħmul minn Innocenzo Camilleri fl-1976, biex ifiehem il-proċess tal-qtugħ tal-ġebel bl-ispanjar sakemm fl-aħhar tasal biex ikollok kantun.

LIXXA. Għal din trid toqgħod attent għax il-ġebbla tista' tinqasam waqt li tkun qed tinhadem.

IL-QISIEN TAL-ĠEBEL

Skont il-qies li kienet tinqata', il-ġebbla kienet tinghata isem differenti:

IL-BIĊĊA: Din kienet tiskorri l-hmistax-il pied kubu u kienet l-ikbar qies li kien johroġ mill-barrieri. L-antiki kienu jgħidu "biċċa taqleb nofs karettun". Dan għaliex fuq karettun ma kinux joqgħodu żewġ biċċiet.

Fil-fatt, biex jgħabbuha, kienu l-ewwel igerbuha u jqegħduha wieqfa; iħollu l-baġhal minn mal-karettun u jpoġġu l-karettun bix-xatba u l-lasti weqfin mall-biċċa; jorbtu l-"biċċa" mal-karettun u mbagħad jarbulawh biex ix-xatba u l-lasti jerġġhu jġu mimduda. B'hekk il-"biċċa" kienet tiġi fuq il-karettun u jerġġhu jorbtu l-baġhal. Meta dahlu l-krejnijiet, il-"biċċiet" bdew jitgħabbew fuq it-trakkijiet permezz tal-krejn.

L-ISKARPA: It-tieni l-ikbar qies kienet l-iskarpa. Din kienet tkun

blokka li ma tiskorrix hmistax-il pied kubu. Skarpa li kienet tkun kwadra kienet tissejjah ROMBLU.

IL-BLATA: Blata hi blokka twila mhux inqas minn tliet piedi u nofs (1.10 mtrs).

IL-KAVALL: Il-Kavall hu blokka li t-tul tiegħu hu inqas minn tliet piedi u nofs. Mela itwal minn tliet piedi u nofs jissejjah "blata" u inqas minn tliet piedi u nofs jissejjah "kavall".

VAŽA: Hekk tissejjah blokka li s-sezzjoni tagħha kienet ta'

hdax-il pulzier b'xiber u kwart (11" x 13").

KANTUN DOBBLU: Kantun wiesa' hdax-il pulzier.

KANTUN SINGLU: Kantun wiesa' disa' pulziera.

Il-kliem "blata" u "kavall" kienu jalludu biss għat-tul; waqt li "vaża", "kantun dobbli", u "kantun singlu" kienu jalludu biss għall-hxuna. Għaldaqstant seta' jkollok "blata tal-kantun" (9 pulziera wisa', 10 pulziera u kwart għoli, u 3 piedi u nofs tul), u seta' jkollok "kavall tal-važi" (13-il pulzier wisa', 10 pulziera u kwart għoli, u minn tnejn sa tliet piedi u nofs tul).

XULLIEL: Xulliel hi blokka li għandha għoli ta' 10 pulziera u kwart, imma t-tul u l-hxuna mhux determinati. Ix-xulliel kien jintuża f'id-dobblu fejn wiċċ wiehed biss ikun jidher.

XRIEK: Ix-xorok kienu jintużaw biex isaqqfu bihom. Kienu jkunu xi tliet pulziera hoxnin, u t-tul kien ivarja. L-itwal xriek kien dak li jissejjah "tal-qasba" (6 piedi u għaxar pulziera u nofs). Meta x-xorok tal-qasba kienu jintużaw biex isaqqfu bihom, l-irjus kienu jitqiegħdu fuq il-KILEB. Il-kileb kienu ġebel kbir hieriġ 'il barra

mill-ħajt. Peress li x-xorok tal-qasba kienu jkunu twal, ġieli kienu jinqasmu, u biex jintrifdu kien jitqiegħed travu fin-nofs li kien jissejjah PASTAŻ. Generalment, il-wisa' tax-xorok kien ikun ta' xiber (11-il pulzier). Ix-xorok kienu jinxtraw bil-BARKATA. BARKATA kienet numru ta' xorok ta' tul speċifikat. Jekk it-tul tax-xriek ikun qasir, in-numru ta' xorok fil-barkata kien ikun relattivament kbir. Meta jiżdied it-tul tax-xriek, in-numru ta' xorok fil-barkata kien jonqos. It-tul tax-xorok f'barkata kien ivarja minn tliet ixbar sa hamest ixbar u nofs, u kienu jinbieghu hekk:

Tul (bix-xiber)	Barkata (numru ta' xorok)
3	16
3 ¼	15
3 ½	14
3 ¾	13
4	12
4 ¼	11
4 ½	10
4 ¾	9
5	8
5 ¼	7
5 ½	6

Xorok itwal minn hamest ixbar u nofs kienu jinbieghu bil-wiehed.

KAPTELL: hu xriek li jkun ehxen minn 4 pulziera.

SKALUNA: Meta taraġ kien għadu jsir bil-ġebel, kull taraġ kienet tissejjah skaluna, u l-ġebli kienet tinqata' skond il-bżonn.

ĠANGATURA: kienet tintuża biex titqiegħed fl-art flok il-madum.

L-IŻMARRATUR

Ta' min jgħid li qabel mal-knaten u ġebel ieħor joħorġu mill-barriera, dawn kienu jiġu ŻMARRATI. Xi haddiem kien ikun inkarigat li, permezz tal-kanal tal-imterqa, iqarreb kemm jista' jkun il-kantun lejn l-għamla finali tiegħu, biex imbagħad il-ġebel kien jintnaġar minn-NAGĠAR fuq il-post fejn se jsir il-bini. In-naġġar, permezz tal-mannarett u r-raxketta, kien joħorġu l-uċuh kollha biex jiġu lixxi u l-kantun ikun jista' jitqiegħed f'postu fil-bini.

Hekk tajna harsa hafifa lejn sengha antika ta' missirijietna; sengha li llum inbidlet mhux f'it. It-tbatija tal-haddiem tal-barriera, għall-grazzja t'Alla, naqset hafna; imma m'għandna qatt nittraskuraw dis-sengha qadima li missirijietna kienu tant mgħallmin fiha, u għandna nżommu l-kliem tekniku li kien jintuża fiha.

© Charles Camilleri



Trinkatur, miwi ganċ, iħaffer bil-baqun it-trinka ta' madwar it-traversa.

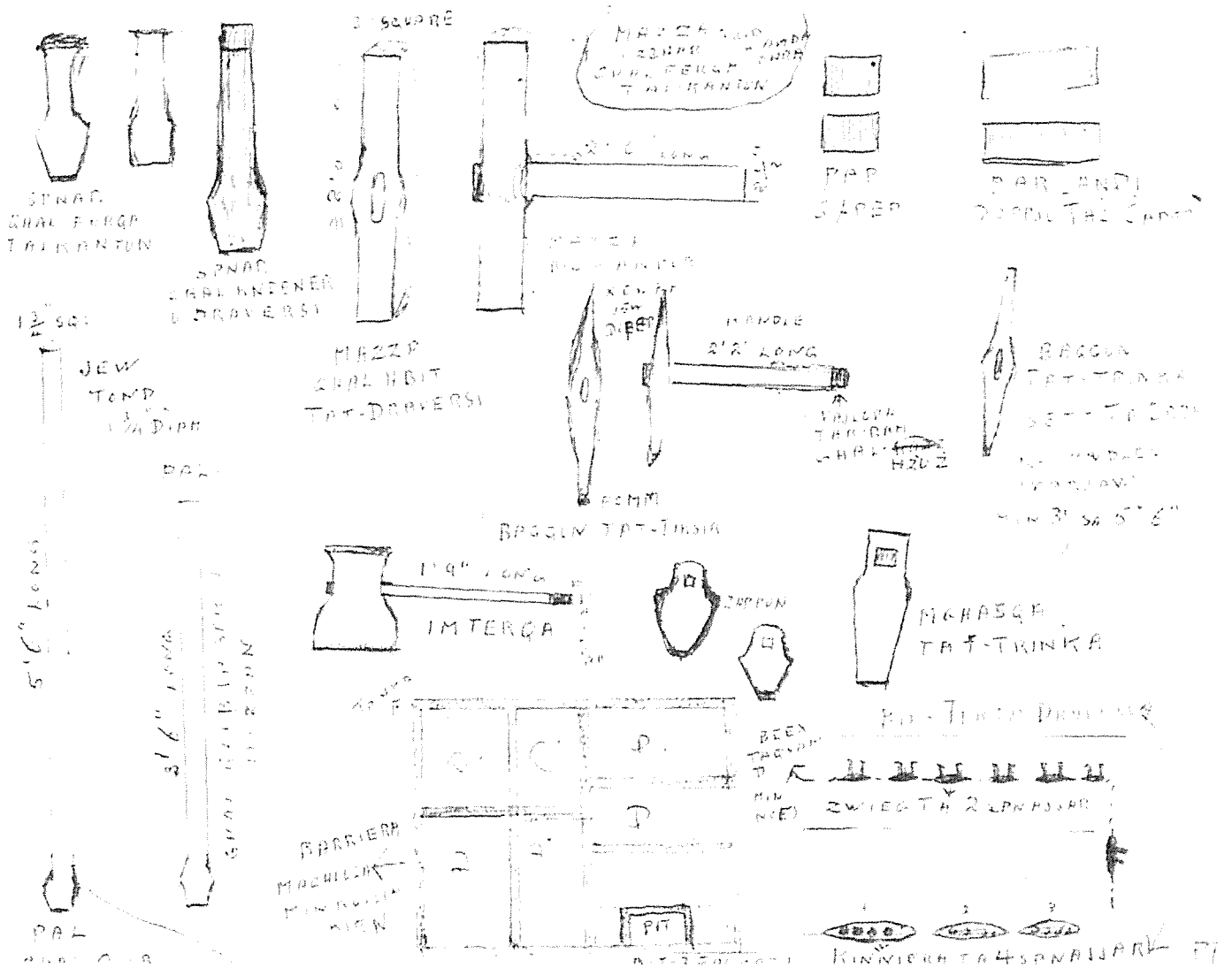

IL-BAQQUN TAT-TIKSIR

Dak li jidher hawn fuq huwa disinn iehor magħmul minn Innocenzo Camilleri fl-1976 biex ifiehem l-ghodda u x-xogħol tal-barrieri. Mhux importanti li r-riproduzzjoni tad-disinn m'hijiex daqshekk ċara – it-tagħrif kollu li fih qiegħed imniżżel fl-artiklu tagħna. Li xtaqna ninnutaw imma, hu l-fatt ta' kemm l-ilsien Malti kien għadu b'saħħtu ma' niesna sa f'it tas-snin ilu. Isimghu il-frażijiet imniżżla fid-disinn u użati bl-aktar mod naturali mill-haddiema ta' f'it snin ilu:

- * Spnar **għall-ferqa** tal-kantun.
- * Mazza **għall-hbit** tat-traversi.
- * Kien hemm kniener ta' erba' spnajjar, imma wkoll **żwieġ** ta' żewġ spnajjar.
- * Il-vojt ta' madwar it-traversa kien jissejjah **il-foroġh**.

Xi ġmiel ta' kliem, u x'differenza mill-lum fejn kulhadd ikisser u jfarrak il-lingwa.

Fid-disinn t'hawn fuq hemm haġa li ma ssemmietx fl-artiklu. Dak li jissejjah il-**Baqqun tat-tiksir**, li kien ikollu marloġġ ta' żewġ piedi u żewġ pulzieri, f'tarf il-marloġġ kien ikollu wkoll **vajlora**. Fid-disinn din il-vajlora qiegħda mmarkata u hdejha hemm miktub: "**Vajlora tar-ram għall-hżuz**". Ir-raġuni kienet li fuq il-marloġġ ta' dal-baqqun kienu jġu mmarkati diversi qisien, kif jidher fid-disinn tal-ġenb. Il-haddiem fil-barriera kien juża l-marloġġ biex ikejjel il-qisien li għandu bżonn skont id-daqs tal-ġebel li ordnawlu, u bil-vajlora fit-tarf tal-marloġġ kien jagħmel hażż biex ikun jaf fejn se jagħmel il-kannierra biex jofroq il-kantun. Il-marki fuq il-marloġġ kienu jsiru b'għafsa bix-xifer tal-mannarett.

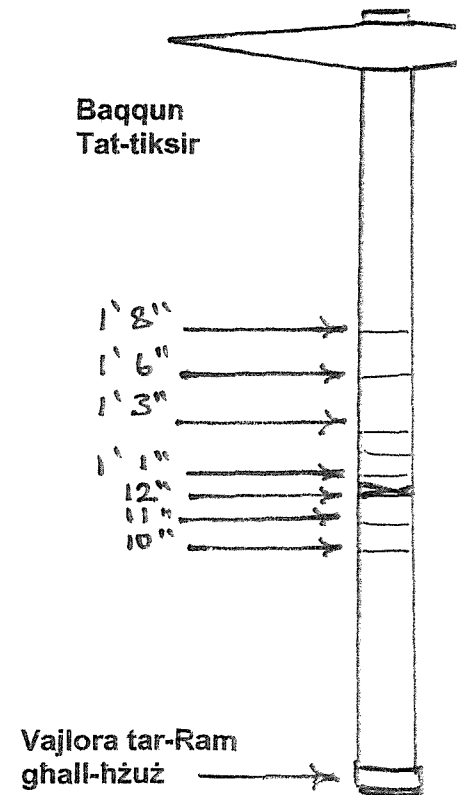

IL-VJATKU FIL-BIRGU

George Cilia

Diffiċli tiskopri meta beda jiġi organizzat il-Vjatzku f'Malta. Nafu li fil-Birgu kienet twaqqfet fl-1445 il-fratellanza ta' Santa Marija illi fiha l-fratelli kellhom jikkontribwixxu sitt karlinijiet kull sena ghax-xema' biex jakkumpanjaw il-vjatzku ta' shabhom bix-xemgħa mixgħula. Iżjed tard bdew jitwaqqfu l-fratellanzi tas-Santissimu Sagrament bl-ghan ewlieni għar-rispett u qima lejn Ġesu Sagramentat, kemm fil-knisja, kif ukoll waqt it-tqarbin tal-morda. L-isqfijiet kienu spiss ifakkru lill-Kappillani, u dawn ifakkru lill-fratelli fil-parroċċa tagħhom, biex jiehdu hsieb il-morda, ifarrġuhom, u jsaħħuhom bit-tqarbin fi djarhom u fl-isptarijiet. Wara xi żmien, din id-drawwa bdew isejhulha Vjatzku – mill-Latin *Viaticum* – jiġifieri dak li hu meħtieġ għall-vjaġġ tal-aħħar.

IL-FRATELLANZI TAS-SAGRAMENT

Jidher li kif ġew imwaqqfa l-fratellanzi tas-Sagrament bir-regoli kollha tal-imseħbin, l-organizzazzjoni tal-vjatzku kienet prinċipalment obbligu tagħhom. Għalhekk dawn ordnaw li jindaqqu tokki tal-qanpiena – tlieta tlieta – biex jingabru dawk kollha li jistghu jiehdu sehem, b'xi xemgħa jew fanal f'idhom, bil-baldakkin jew bl-umbrella, it-tronett, il-qanpiena, u l-istandard aħmar b'sinjal ta' qima lejn is-Sagrament. Kull min jiehu sehem f'din il-proċessjoni jirbaħ indulġenza ta' mitt jum. Il-kappillani kienu joħorġu jiġbru

Il-Vjatzku
Solenni li
jżur il-morda
tal-parroċċa
nhar l-Għid
il-Kbir



The Host

darba fix-xahar għall-bżonnijiet tal-vjatzku.

Tista' tgħid li dari kulhadd kien imut id-dar; f'tit wisq kienu jkunu dawk li jmutu fl-isptarijiet. Kien għalhekk li kont tisma' spiss t-tokki tal-qanpiena tal-vjatzku. Fi żmien l-Għid il-Kbir kien johroġ vjatzku solenni biex jitqarrbnu l-morda tal-parroċċa. Il-qassis kien jibda xi kant, filwaqt li n-nies fit-triq kienu jinżlu għarrkubtejhom, jitolbu għall-moribond. Kif il-vjatzku jasal qrib id-dar tal-marid, jidhol is-saċerdot u l-fratell bit-tronett, jistaqsih jekk iridx iqerr, u wara twegħibha pozittiva jsir il-qrar, jingħad it-talb bil-Latin, u fl-aħħar it-tqarbin li tikkonforta lill-Insara fil-pont tal-mewt – it-tqarbin ssir anke jekk il-marid ma jkunx sajjem.

IT-THABBIRA TAL-VJATKU.

Mat-tokki – tlieta, tlieta – tal-qanpiena l-antika, kulhadd, kbar u tfal, jifhmu li dan hu sinjal ta' vjatzku għal xi moribond. Ikun hemm min jintebah min seta' kien, u oħrajn isaqsu min hija l-persuna li tkun waslet għall-aħħar mument. Jekk jinzerta li l-moribond ikun xi qassis, fratell, jew bniedem popolari, l-miġemgħa tiżdied sewwa. L-ewwel ma jasal hdejn il-bieb tal-knisja jkun il-puluzija, biex jiehu d-direzzjoni tat-triq li għandu jseġwi l-vjatzku, b'hekk imexxi l-proċessjoni

bla tfixkil. It-tfal kienu jiġru minn ta' quddiem biex jilhqu t-tronett, il-qanpiena, l-istandard l-aħmar, jew l-umbrella. Jekk ikun hemm il-fratelli, dawn kienu jehduhom huma. Oħrajn jieħdu fanal, filwaqt li xi tfal ikollhom fanal tagħhom. Niftakar li ommi ordnatli fanal li kien jiswa tmintax irbiegħi (Eur 0.28). Kienet wissietni biex nibża' għalih, halli jservini għal żmien twil. Kien hafna għal qalbi, iżda sfortunatament ma lhaqtx gawdejt wisq ghax faqqgħet il-gwerra, d-dar tagħna ntaqtet, u l-fanal spicċa mat-tifrik.

Meta l-vjatzku jdoqq filgħaxija, jew billejl, xorta kien jakkumpanjaw hafna nies. Anzi, l-irġiel kienu jiżdiedu ghax, min ikun ġie lura mix-xogħol, min jagħlaq il-hanut, min johroġ mill-każin, u saħansitra jkun hemm minn johroġ mis-sodda biex juri qima lejn is-Sagrament. Oħrajn kienu jibqgħu wara t-twieqi jew fil-bieb, jixgħelu xemgħa jew lampa tal-pitrolju, jinżlu għarrkubtejhom, u jitolbu. F'temp bnazzi b'dawl ta' qamar, il-proċessjoni timxi aktar bl-ordni: l-ewwel tal-istandard u tal-qanpiena, it-tfal bil-fanal mixgħul b'xemgħa tteptep ma' kull pass li jieħdu, mexjin tnejn tnejn wara xulxin, is-saċerdot taħt l-umbrella u iehor bit-tronett. Nisa b'rashom mgħottija bl-ghonnella jew bil-velu, irġiel bil-ġlekk, zghazagh u anzjani

jiffurmaw folla ta' nies mexjin sa fejn iwassalhom tal-istandard. Meta l-vajtku jasal fejn ghandu jasal, kulhadd jibqa' jistenna barra, jghid it-talb, sakemm is-sacerdot jerga' johrog mid-dar biex jerga' lura lejn il-knisja. Hekk tispicca din ic-celebrazzjoni Ewkaristika.

Ghall-kuntrarju, jekk il-vajtku jinzerta jkollu bzonn johrog fi granet ta' maltemp, xita u ksieh, is-sacerdot kien johrog gos-suggetta privatament. Din kienet tkun bhal kaxxa kbira li tinghalaq bil-bieba tal-hgieg biex b'hekk is-sacerdot ma jixxarrabx. Is-suggetta jkollha zewg lasti li bihom tingarr minn erbat irgiel, mill-knisja sad-dar tal-moribond. Din inqatghet zmien ilu meta bdew jidhru l-vetturi fit-toroq. Is-suggetta ghadha tinstab fil-muzew tal-parrocča.

META WAQAF

Wara t-Tieni Gwerra Dinjija bdiet tinbidel l-istruttura soċjali; zdieg it-traffiku, naqsu l-fratelli. Ghalhekk waqaf il-Vjattu fit-toroq. Baqa' biss isir fxi parroċel speċjalment dak solenni fi zmien l-Ghid. Il-Konċilju Vatikan II li sar fis-snin sittin, kompli naqqas din il-manifestazzjoni sa ma wasalna biex dan illum isir minn sacerdot wahdu. Issa anke inghataw permess il ministri tal-Ewkaristija: irgiel lajci johorgu jqarbnu huma, jgorru l-ostja fit-teka mdendla mal-ghonq ghal fuq is-sider, jidhlu fid-dar, jitolbu u jqarbnu lil kull min jixtieq jircievi s-Sagrament.

Hekk spiccat drawwa antika u ghażiza ghalina Insara Maltin.

Riferenzi

1 Mill-ktieb *Birgu – A Maltese Maritime City*, paġna 666 Vol II

2 Taghrif iehor mehud mill-ktieb *Il-Fratellanzi tas-Sagrament ta' Patri Filippu Mallia O.P.*

© George Cilia

IL-VJATKU

Dun Karm, il-Poeta Nazzjonali

Kollox dlam ċappa, ziffa kiesha tvenven
Gox-xquq tat-twieqi u fuq il-hgieg imsakkar
Ix-xita rqiqa, bla ma tehda, ttektek,
U minn l-imwieżeb

L-ilma jcarcar fit-toroq. Fuq iż-żliega
Ta' l-art imxarrba 'l hawn u 'l hinn tinkiser
Id-dija hamra tal-fanali, u donnha
Ghar-rqad tistiednek.

Kemm tmedd il-harsa hadd ma jidher barra;
Xi waqt jinstama' mixi mghagġel: tghaddi
Xbejba sewda fit-triq u tghib: xi roti
Fil-bogħod iegergu.

Fil-hin nisma' kemm kemm lehen qanpiena:
-- Drajtu biżżejjed dak il-lehen – jersaq
U kull ma jmur jitqawwa. F'daqqa wahda
Nilmah jitharrku

Xi dwal, tnejn tnejn... Resqin... min-naħa l-wahda
U ma' l-oħra tat-triq jitqassmu: iheffu,
Quddiem, it-tfal: fin-nofs tmewweg u thammar
Bandiera ċkejkna.

Qegħdin joqorbu sew... beda jinstema'
Il-lehen tal-qassis u tan-nies l-oħra: jidhru
Id-dwal fit-twieqi, wara l-hgieg, u f'nofshom
Nies gharkobbtejhom.

Ghaddej Ġesu'... bil-lejl, fir-rih, fix-xita!
Kollu hniena u mogħdrija, kollu mhabba,
Sejjer iqawwi l-qalb u r-ruh ta' msejken
Fl-aħhar taqbida.

Nisthajjel mieghu għaddejjin, mohbija
Għall-ghajnejn tal-bnedmin, anġli bil-qtajja',
U Lilu jfahhru li f'daqsejn hobz abjad
Il-kobor tieghu

Għalaq u heba, u b'ghira mqaddsa jżiġġu
Għall-hena ta' min bih jixba' u jitwettagħ.
Għadda Ġesu'... warajh baqgħet bħal fwieħa
Helwa ta' genna.

O tagħlim il-Feddej! O emmna mqaddsa!
Kemm intom sbieħ! Kemm fikom għerf tas-sema!
Oh tjeba ta' bla tarf, int biss stajt tagħmel
Dal-ġenn ta' mhabba!

Deh, meta l-jiem ta' din il-hajja għaliġa
Ikunu waslu biex jintemmu, u mdejjaq
Taħt il-hakma tal-mewt, kollu nisthajju
Holma l-imghoddi,

Ikun bil-lejl, ikun bin-nhar, fix-xitwa
Jew fil-qilla tas-sajf, hekk ja mulejja,
Ejja zurni, bit-tfal tnejn tnejn, bil-lehen
Li jittlob hniena.

L-aħhar Habbib, ejja go sidri, u qieghed
Qalbek fuq qalbi u minn kull dnuw saffiha;
Mieghhek mghannaq, Ġesu', naqbad bla biża'
It-triq ta' dejjem.

ID-DAQQ TAL- QNIEPEN FIL- FOLKLOR MALTI

Saviour Camilleri

F'ghodwa sielma u bikrija ta' xahar saġfi, stajt nisma' mill-bogħod ġejjin, ilhna ferrieħa ta' qniepen jitbandlu f'żiffa ħelwa mal-fwieħa taż-żahar mill-ġonna qrib u madwari għelieqi mifruxa jixirfu sal-irdumijiet li ħesrem jaqtgħu fil-baħar. Din ix-xena qanqlitni biex nikteb dan id-djarju fuq id-daqq tal-qniepen li jakkumpanjana f'ħajjita s-sena kollha. Il-varjazzjonijiet tad-daqq tagħhom jimlew u jżewqu ġrajjetna fuq din l-art minn meta nkunu żgħar sa mewtna, fejn b'mod naturali nitgħallmu kif ninterpretawhom u minnhom inkunu nafu x'okkazjoni hi, ċ-ċirkustanza, u l-avveniment iffestegġjat.

Dawn id-drawwiet li baqgħu neżlin magħna mill-imghoddi saru jagħmlu parti mill-folklor ta' dawn il-gzejjer. Dan id-daqq tal-qniepen huwa ħolqa minn tiżwieqa ta' drawwiet oħra li jkomplu jsebbħu l-festi tagħna, il-Maltin. Għalhekk illum xtaqt ingedded is-sinifikat li kellhom



dari u li illum dan naqas. Se nkun qed nirreferi għad-daqq tal-qniepen li nsibu mdendla, waħda waħda, f'kull arkata fil-kampnari tal-knejjes tagħna bil-qanpiena l-kbira ġeneralment tkun dejjem f' nofs il-kampnar.

MANJIERI

Qabelxejn hemm tliet manjieri kif jindaqqu l-qniepen. Hemm l-ewwel mod - li l-qanpiena titħarrek hi biex taħbat mal-ilsien. Hemm it-tieni mod - li hu speċi ta' martell li jagħti d-daqqiet fuq barra tal-qanpiena, u l-aħħar mod - li jixxejjer l-ilsien biex jaħbat fuq iż-żewġ naħat ta' ġewwa tal-qanpiena. Dan tal-aħħar huwa dak użat minna l-Maltin. Il-qniepen jistgħu jindaqqu kemm minn isfel (ahna ngħidu li l-qniepen ikunu

ggaġġati) u kemm minn fuq (hekk il-qniepen ikunu żgaġġati) billi l-ilsien jixxengel tul il-qanpiena. Irrid ngħid hawnhekk, li meta d-daqq isir minn fuq, dan ikun isbah fit-tonatura minn dak li jsir minn isfel u dan għall-fatt li meta d-daqq ikun minn fuq, l-ilsien iħabbat fuq iż-żewġ naħat, filwaqt li minn isfel, dan isir fuq naħa waħda tal-qanpiena. Il-parti fejn jaħbat l-ilsien tisseejjah 'pjaga', għax bit-tisbit kontinwu tal-ilsien dejjem jagħti fuq l-istess banda, maż-żmien tkun saret selħa fil-qanpiena.

METODU

Biex wiehed jibda jdoqq qanpiena m'hemmx xi għerf - l-aktar meta d-daqq ikun minn isfel - għax kull m'għandek tagħmel hu li titfa' l-ingassa tal-

habel f'saqajk waqt li b'idejk taħfen il-habel. Xogħlok ikun li tigbed il-habel 'l isfel. It-teknika mbagħad tidhol aktar 'il quddiem, meta wiehed jibda jitghallem idoqq b'ċertu grazzja u sengħa biex id-daqq johroġ b'armonija waħda. Dan jghodd l-aktar meta d-daqq ikun minn fuq (maġenb il-qanpiena stess). Għall-dan il-għan, meta d-daqq ikun minn fuq trid taqbad il-habel tal-ilsien f'idejk u tibda xxenglu biex tagħti tokk tokk. Għall-ewwel it-tokki jkunu f'intervalli mbiegħda. Aktar ma jghaddi l-hin, l-intervalli bejn it-tokki jibdwew jiqsaru, u jibqgħu jiqsaru sakemm fl-aħħar l-ilsien ikun qed iħabbat fuq iż-żewġ naħat. Hi u tibda ddoqq il-qanpiena, t-tokki għandhom ikunu ftit b'saħħithom halli jinstemgħu sewwa – l-aktar meta tqis li hemm xi qniepen li diġa' qed jindaqqu, u jagħmel sabiħ ukoll li l-lehen tat-tokk jispikka iżjed minn tal-oħrajn. Biex id-daqq ikun aktar armonjuż, jaqbel ukoll li t-tokk ta' qanpiena li qed tibda ma jingħatax simultanjament ma' tokki ta' qanpiena oħra li qed tindaqq, halli ma tinstemax sabta waħda li fiha ma jkunux spjegati l-hsejjes. Malli mbagħad il-qanpiena tibda ddoqq sewwa, il-hoss għandu jitbaxxa hafna, u jidhol, helu helu, fl-armonija tal-oħrajn – bħal fil-mużika – minn *forte* għal *diminuendo*.

L-ISKOP TAD-DAQQ

Il-qniepen jindaqqu bi skop; biex iwasslulna aħbar ta' xi grajja jew ċirkustanza partikulari għaddejja fil-komunità, tista' tkun ċirkustanza kemm ta' ferħ u kemm ta' niket. Fl-imghoddi, in-nies fil-lokal, ma kellhomx it-teknoloġiji u l-arloġġi li hawn illum. Il-qniepen, kienu l-mezz ewlieni biex jgharrfu lill-

komunitajiet tagħhom b'dak li jkun qed iseħħ, isejthom għat-talb, jew għal xi funzjoni ġewwa l-knisja, u jzommuhom aġġornati fil-hin. Dan id-daqq kien parti integrali mill-hajja tal-poplu ta' dak iż-żmien. Kienet din ir-rabta komunitarja mal-hsejjes tal-qniepen, li kienet izomm il-bilanċ tal-hajja għal bosta snin, u li ż-żmien niseġ fl-istess hajja siekta, xorta ta' kultura u tradizzjoni marbuta ma' dan id-daqq fejn ċerti minn dawn id-drawwiet baqgħu jinzammu sal-ġurnata tal-lum.

XEJRIET TA' DAQQ

Ix-xejriet tad-daqq prinċipalment jinqasmu fi tlieta: hemm il-moti li

nassoċjawhom ma' grajjiet ta' ferħ; hemm daqq kiebi bħal trepassjoni jew il-libra li nassoċjawhom ma' grajjiet ta' niket, u hemm daqq li jikkonsisti f'tokki b'intervalli speċifiċi skont iċ-ċirkustanza marbuta miegħu.

Jekk nibdew minn tal-aħħar, insibu tokki tal-arloġġ li jimmarkaw l-hin - is-siġhat u l-kwarti. Ma' dawn hemm tokki speċifiċi li simbolikament ikunu qed jaqsmu l-jum f'erba' taqsimiet; il-Paternoster, l-Angelus tat-tmienja, l-Angelus ta' nofsinhar, it-tokki tal-Ave Maria (dawn ikunu ma' nżul ix-xemx, u l-aħħar tokki jkunu tal-lmwiet. Dawn tal-aħħar huma tokki qabel jidhol il-lejl, fejn

Rota tal-injam

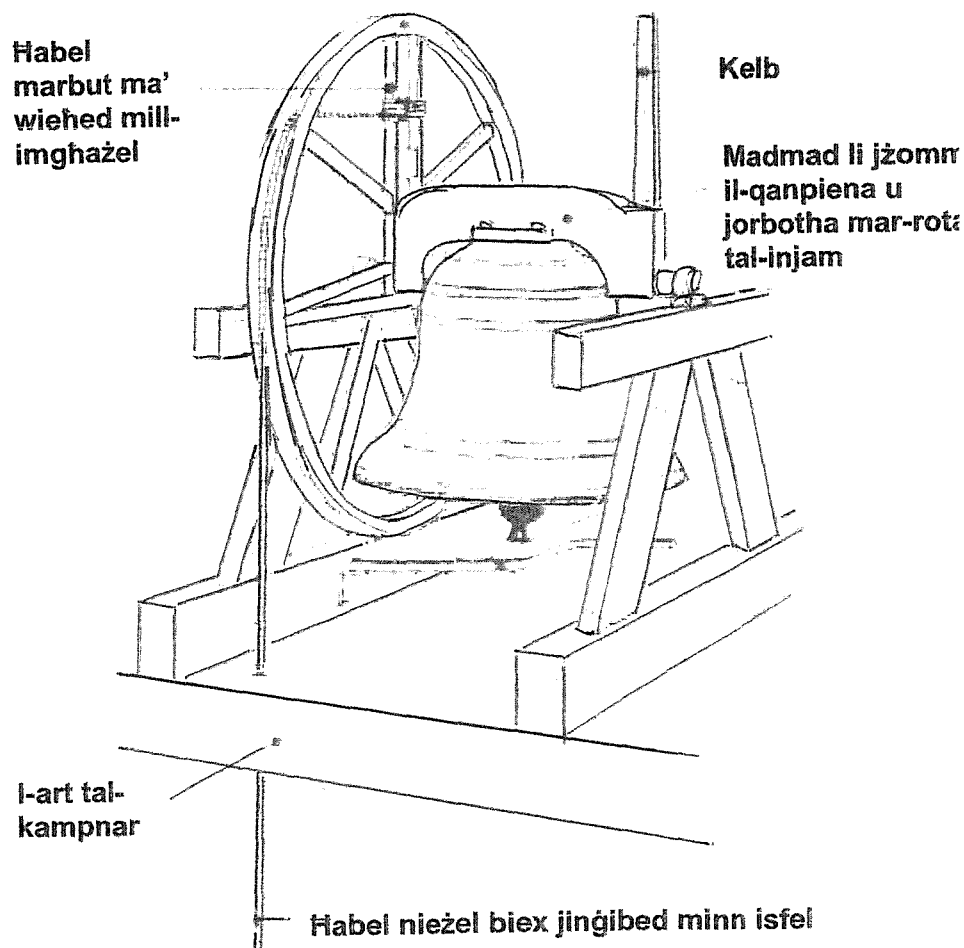

Manjiera ta' daqq ta' qniepen li ma m'ahniex imdorrijin biha Malta: il-qanpiena titharrek hi biex taħbat mal-ilsien.

ghandna nahsbu fil-mejtin tagħna.

Iżjed minn hekk, hemm tokki b'intervalli meqjusa li nirreferu għalihom bħala **tnaqqir**. Dan it-tnaqqir jghodd kemm bħala sinjal biex wieħed ikun infurmat b'dak li jkun għaddej fil-knisja (ġeneralment), kif ukoll biex isejjaħ in-nies tattendi għall-funzjoni religjuża li tkun se tibda.

Għall-fratelli biex jakkumpanjaw fil-**purċissjoni**.

Meta kien ikun hemm **vjatku** (dari). F'xi bnadi l-vjatku għadu joħroġ darba fis-sena – Hadd fuq l-Għid.

Bejn servizz u iehor, is-sensiela ta' tokki jew tnaqqir ivarja fit-temp u l-manjiera. Hekk in-nies tkun tista' tiddistingwi liema servizz hu. Jekk nieħdu eżempju ta' dan, ngħidu aħna, t-

zghira sal-kbira, joħolqu effett u sens ta' diqa f'min jismagħhom.

Din il-bixra ta' daqq nistgħu naqsmuha fi tlieta:

1) **Libra**

Kull nhar ta' Ġimgħa fit-3.00 ta' wara nofsinhar. Din tfakkarna fil-mewt u l-passjoni ta' Sidna Ġesù F' Novembru – ix-xahar tal-mejtin

2) **Trapassjoni**

Meta jmut xi hadd. Waqt il-funeral.

3) **Transitu**

Fil-mewt ta' qassis/kanonku, isqof jew Papa.

Mat-thabbira tal-mewt, is-sagristan jibda **jrempel** (kelma teknika) jew jiġbed it-tokki bil-kbira, li l-ewwel jibdedw mbeġhdin u wara jispissjaw sakemm tispicċa f'monologu. Din ix-xehta ta' daqq ngħidulu **transtu**. Wara li tkun spicċat iddoqq il-qanpiena l-kbira waħedha (għalhekk **monologu**) għal xi ffit minuti, din tkun akkumpanjata mill-**glissando**. Din id-darba u fil-każ tal-**libra**, id-daqq ikun bil-qniepen il-kbar waqt li għall-fidili, id-daqq ikun biż-zghar. Hemm eżezzjoni waħda: fil-mewt ta' tarbija flok mota lugubra, tindaqq mota ta' ferħ bl-iżghar żewġ qniepen. Dan għaliex it-trabi huma innocenti u qatt ma jkunu ġarrbu hazen u proprju għalhekk imorru jgawdu 'l Alla mill-ewwel. Il-quddiesa tagħhom tissejjaħ **de Angelis** u fiha wkoll tingħad il-glorja. Din il-mota hi msejjaħ **Frejja**.

L-aħħar mod ta' daqq li baqgħalna naraw, hija il-mota. Dan id-daqq hu komuni magħna u nassoċjawh mal-ferħ – komuni għax spiss nisimgħu

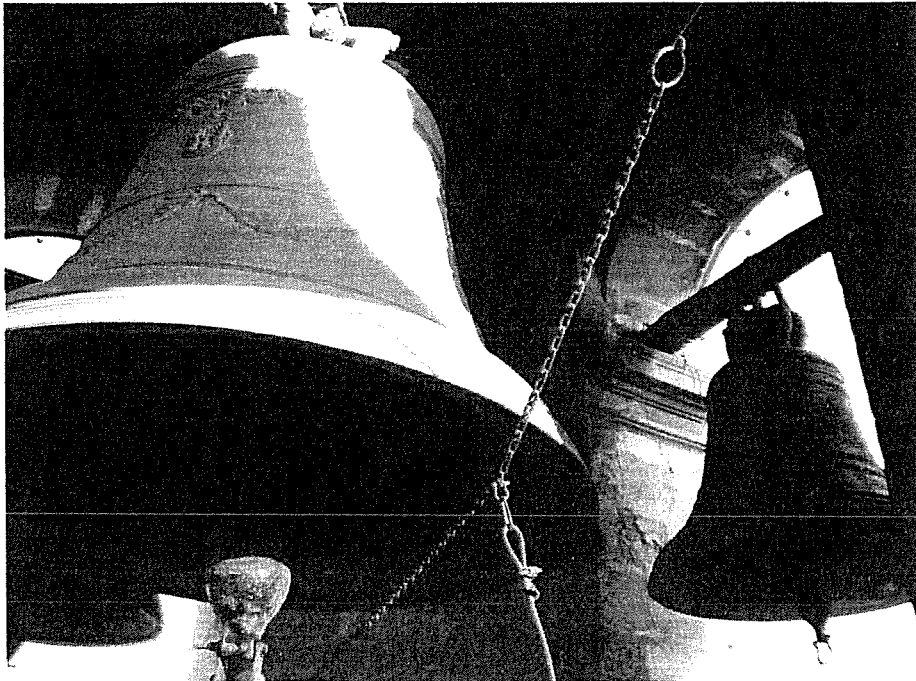

Il-qanpiena l-kbira fil-kampnar tal-knisja ta' San Lawrenz Tal-Birgu.

Xorta ta' sinjali huma dawk f'quddiesa kantata solenni jew mhix:

Panegierku (jekk jinzerta jkun hemm).

Santu.

Konsagrazzjoni.

Xorta ta' sejhiet/stedin jinkludu:

Quddiesa tal-hin.

Għall-eżerċizzji u **Via Sagra** fi żmien ir-Randan

Għall-kanonici - għall-**għasar/quddiesa konventwali** tal-ħdud/**kolletta/terza**

tnaqqir għall-fratelli jikkonsisti f'sensiela ta' erba' tokki konsekuttivi u mhux imbeġhda, b'intervall ħafif bejniethom. Filwaqt li sejhiet għall-kanonici jkunu b'zewġ qniepen zghar jalternaw. Tokki oħra, pereżempju huma t-tokki ta' 33 wieħed biex isejju n-nies għall-quddies.

Hemm il-mod l-ieħor ta' daqq li huwa kiebi u għalhekk nassoċjaw man-niket. Kelma teknika ta' dan id-daqq hija l-kelma **glissando** fejn tisbit ta' tokki qawwiya, waħda wara l-oħra, b'mod instantju, miż-

dan it-tip ta' daqq. Fil-fatt mota tismagħha anke meta m'hijjex ġurnata ta' festa, tista' tkun għar-Rużarju u quddiesa ta' kuljum filgħaxija - naturalment mhux bil-qniepen il-kbar. Izda kull nhar ta' Ħamis tindaqq mota filgħaxija bhala tiffkura tat-twaqqif tal-Ewkaristija. Ta' min jgħid li din id-drawwa kienet inbdiet fl-Isla, u l-Isqof Labini fl-1781 hareġ ċirkulari biex din id-drawwa sabiha tiġi estiza għall-parroċċi oħra.

FESTI SEKONDARJI, EWLIENA, U T-TITULAR

Minn hawn niġu għal dawk li huma festi sekondarji, festi ewlenin jew kif ngħidulhom aħjar **prima klassi** u t-titular. Fil-festi sekondarji jindaqqu moti bil-qniepen il-kbar f'lejljet u nhar il-festa, imma mhux bil-kbira, u tkun mota waħda ta' kwarta, jew ta' 3 moti f'nofsinhar, filgħaxija u qabel jidhol il-lejl. Imbagħad l-istess nhar il-festa.

Dawk li huma festi ta' **prima klassi** bhalma huma l-Milied, l-Għid, u Santa Marija, il-qniepen jindaqqu kollha, u din id-darba bil-qanpiena l-kbira wkoll, u jistgħu jindaqqu erba' motijiet, kemm lejliet u kemm nhar il-festa, li jibdew minn nofsinhar ta' lejlietha u jkomplu bl-istess tempijiet tas-solennità, kif jindaqqu għat-titular.

Fl-aħħar niġu għat-titular. F'ċerti nħawi bhal fil-Kottonera, minn xhur qabel il-festa, u bhala thejjija spirtwali għall-festa, ikun hemm jiem partikulari fost il-ġimgħa, li fihom tiġi ċelebrata quddiesa kantata u tingħad il-kurunella - din hija drawwa antika li ġeja mill-antennati tagħna, bhall-**kwaranturi**. Ngħidu aħna, l-Isla u Bormla, għandhom is-**Sibtijiet**, San

Lawrenz tal-Birgu, **l-Erbgħat** u San Duminku tal-Birgu wkoll, **it-Tlitiet**. Malli jispiċċaw dawn, tibda in-**novena** wkoll bi thejjija għall-festa. Dawn huma disat ijiem ta' preparazzjoni ta' qabel il-festa sewwa, li fihom jingħad ir-Rużarju meditat, kurunella, l-quddiesa kantata, titkanta l-antifona, barka, u ċ-ċelebrazzjoni tagħlaq bl-innu. Kemm qabel jibdew is-**Sibtijiet** (li semmejna) kif ukoll qabel in-**novena** tindaqq mota bil-kbira u wara magħha jidhlu l-qniepen kollha, kif ukoll dawk tal-knejjes filjali li jinsabu fl-istess parroċċa, bhala preludju għall-festa li issa tkun qed toqrob.

Drawwa sabiha li baqgħet tinzamm fil-Kottonera hija li bhala hbiberija u għaqda reġjunali, il-qniepen ta' dawn il-parroċċi jakkumpanjaw bid-daqq meta xi waħda minn dawn il-parroċċi tkun qed tiċcelebra l-festa tagħha u dan isir fit-De Deum u fil-hruġ tal-purċissjoni rispettivament.

L-ERBA' MOTI TAS-SOLENNITA'

U hekk nidhlu fis-solennità tal-festa. Wara li jitkanta it-**De Deum**, aħna ngħidu li l-festa tkun dahlet fl-aqwa tagħha. Malli jkun nofsinhar neqsin għoxrin jew anke qabel, jibdew it-tokki bil-kbira sa nofsinhar. Dawn ikunu s-sinjali ta' nofsinhar. F'lejljet u nhar il-festa, dawn it-tokki jindaqqu minn kmieni biex it-tul tagħhom juru b'liema solennità se jrin jindaqqu l-qniepen f'dawn il-jiem ta' festa filwaqt li jnissiu ċertu ferħ f'qalb in-nies tal-lokal, issa li l-festa qiegħda magħna. Nisthajjel il-qniepen qed jgħidu lin-nies, "ifirhu intom ukoll nies ta' din il-belt/raħal bhalma, aħna, l-qniepen, ferħana bid-diwi tagħna qed nimlew l-arja

ferrieha u helwa bid-daqq tagħna". Għalhekk f'xi knejjes, l-ilsna tal-qniepen jizzejjnu biċ-ċufuf jew girlanda tal-karti kuluriti fil-jiem tal-festa. Dan biex juru li anke l-qniepen iridu jiddandnu fil-jiem tal-festa u huma parti minn dan il-ferħ li ġgħib miegħha l-festa. Il-parti tagħhom hi li se jkun qed iwasslu lehinhom bil-kbir u bla nikta. Saħansitra sal-qniepen hawn min jidlek biz-zejt mahruq biex jidhru jleqqqu minn isfel.

Malli jispiċċa l-aħħar tokk f'nofsinhar, jibdew l-ewwel erba' moti minn sensiela ta' erbgħa u għoxrin mota migburin erbgħa, erbgħa kull darba, bil-qniepen il-kbar. Din il-ħannieqa ta' erba' moti jergħu jindaqqu għall-ewwel għasar kif ukoll wara li jispiċċaw il-funzjonijiet tal-knisja, għall-ħabta tat-8 30pm. L-ghada jerga' jkun hemm l-istess moti; qabel il-Quddiesa l-Kbira (kantanta bil-vuċijiet), f'nofsinhar u l-aħħar erba', qabel it-tieni għasar. Kull darba li jindaqqu, dawn l-erba' moti jieħdu madwar siegħa u nofs, b'intervall ħafif bejn mota u oħra. Qabel kull mota jingħibed tokk, jgħidulu **t-tokk tar-rifsa**. Wkoll wara kull mota, ikun hemm xi tokki: Tokk wieħed, ifisser għall-ewwel mota; żewġ tokki, għat-tieni mota; it-tielet, tliet tokki u r-raba' (l-aħħar) mota, jingħibdu disgħa, u dawn tal-aħħar, ikunu jimmarkaw l-gheluq tal-erba' moti; biex jgħarrfu li wasal il-hin biex tinbeda l-funzjoni għewwa l-knisja. Dawn it-tokki ta' wara l-moti, jsiru biss meta fil-knisja se jkun hemm xi servizz - f'nofsinhar u tard bil-lejl, billi fil-knisja ma jkun hemm xejn, dawn it-tokki ta' wara l-moti ma jindaqqux. L-iskop ta' dawn it-tokki ta' wara kull mota, (meta se ssir xi funzjoni fil-knisja) kien, biex in-nies ikollha tagħrif

kemm baqa' ħin biex tibda l-funzjoni u hekku tattendi għaliha.

Tagħrif li tajjeb li jingħata hawnhekk huwa, li għalkemm il-moti kollha tista' tghid, jibdew miż-żgħira għall-kbira u jispiċċaw mill-kbira għaż-żgħira, fil-kottonera u xi nħawi oħra, dawn il-moti jvarjaw fil-manjiera tad-daqq, l-aktar fit-tieni u t-tielet mota. Dan isir, biex id-daqq jinżel aktar ħelu għall-widna u ma tkunx haġa ripetittiva. Għad-dilettanti, dawn iż-żewġ moti jkunu jridu jdoqquhom huma, għaliex fihom johorġu l-element armonjuż f'dik li hi teknika u l-kelma uzata hawnhekk hija **jqabbluhom**, jiġifieri, meta għandek, ngħidu aħna, iż-żewġt iqniepen il-kbar idoqqu waħedhom, u inti, waqt li qiegħed iddoqq ma thallix iż-żewġ ilsna jahbtu fl-istess ħin mal-qanpiena, iżda li wiehed imur kontra l-iehor.

Barra dawn l-erba' moti li semmejna, hemm moti oħrajn li jindaqqu waqt ħinijiet partikulari f'xi servizz fil-knisja, ngħidu aħna: fi **glorji, magnificat** f' kull **għasar, transulazzjoni**, mota ta' sbiħ il-jum f'nhar il-festa u oħra ta' għeluq il-festa, u mhux l-inqas, il-purċissjoni – baqa' xi nħawi li daqq fil-purċissjoni jibqa' sejjer mingħajr waqfien ta' xejn (xi erba' sigħat daqq). Ma' dawn insemmu wkoll it-tnaqqir li jsir għall-panegierku waqt il-Quddiesa l-Kbira u għall-fratelli. Sinjali oħra ta' tokki huma fis-santu u l-konsagrazzjoni tal-quddiesa kantata u għall-quddies leff, barra t-tokki tal-Paternoster u l-ħinijiet tal-jum kif semmejnathom aktar 'il fuq. U hekk, tista' tghid, inkunu gbarna d-daqq kollu ta' matul il-jumejn tas-solennità tal-festa, jiġifieri minn lejlietha sal-aħħar mota

tal-għeluq il-festa (wara l-barka).

GHELUQ

Skont il-vjaġġaturi, G. Cockburn, u P. Williams, meta kienu hawn Malta fil-bidu tal-ammisnistrazzjoni Ingliża stqarrew li l-qniepen f'Malta, qatt ma kienu jieqfu jdoqqu, imkien ieħor, lanqas fi Sqallija li kienet imsemmija għad-daqq tal-qniepen u nippreċiża '*never cease ringing here night or day*'..... "*at no other place, not even Sicily, of bell-ringing notoriety*"

Izda issa jkollna nammettu li ż-żmien inbidel, u l-qniepen ma għadx għandhom l-importanza li kellhom dari għax barra li anke d-daqq naqas min idoqqhom naqsu sew u xi knejjes għa dahħlu s-sistema elettronika. Ilha wkoll li nqatgħet id-drawwa li nies mill-lokal idoqqu huma stess fil-ġranet tal-festa. Kienu inholqu xi gajjijiet ta' xi erbgħa jew hames min-nies li jissejhu

huma biex jieħdu l-inkarigu kollu tad-daqq f'lejliet u nhar il-festa. Niftakar wiehed mill-gajjiet kienu jorqdu f'kamra fil-kampnar għax barra li kienu jdumu jdoqqu tard lejlietha, l-għada, d-daqq, kien jibda minn kmieni ħafna u trasport minn u 'l hawn ma kienx ikun hemm.

Lanqas in-nies ma għadha n-nies ta' dari għax iż-żmien ibiddel in-nies miegħu. Illum saru jdejquha l-qniepen u saret aktar tiggosta ħsejjes sfrenati jew imqanzħa ta' dinja moderna u laxka milli ilħna hennejja u naturali li bħal strument ieħor qegħdin biex jagħtu gloriya lil Alla.

Fl-aħħar, ma rridux nagħmlu bħall-qniepen li waqt dawn isejhu n-nies għas-servizzi fil-knisja huma jibqgħu sajma u barra għall-ħniena tal-elementi.

Bibliografija:

John Formosa, Bell-Ringing in Maltese History (1800 – 1870) paper study p.151

19/05/2009 © Saviour Camilleri

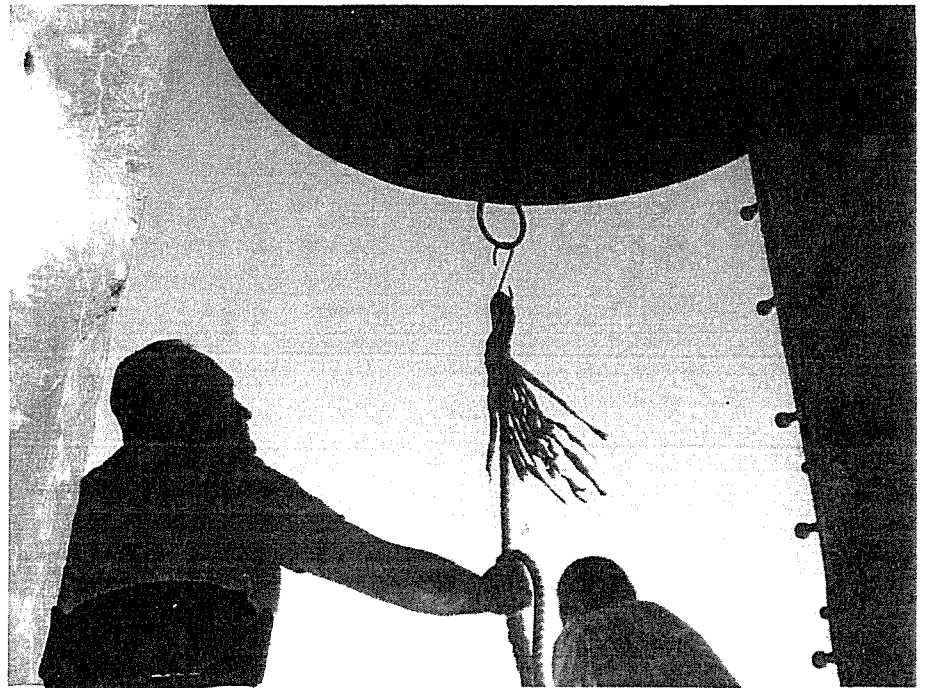

Silhouette tal-awtur idoqq lejliet il-festa ta' San Lawrenz.

NOTI DWAR
IS-SUPERSTIZZJONI TAT-

TBAĦĦIR

KIF MIĠBURA MINN
FOMM IL-POPLU

Guido Lanfranco

F'din il-kitba mhux il-ħsieb tiegħi li niddiskuti l-istorja tas-superstizzjoni tat-tbaħħir fil-gzejjer tagħna imma biss biex nuri x'qaluli għadd ta' Maltin dwar dan is-sugġett. Mis-sena 1993 sal-1995, minbarra snin oħrajn, waqt il-partecipazzjoni tiegħi fi programmi fuq ir-radju RTK (minbarra radjijiet oħra) dwar drawwiet u tradizzjonijiet Maltin, bdejt norjenta s-sugġett b'mod li nħajjar liss-semmiegħa anzjani jew lill-uliedhom biex, permezz tal-*phone-ins*, jitkellmu fuq l-esperjenzi personali tagħhom. Kien hemm għadd kbir li wiegħbu fuq kull sugġett u, għalkemm mhux dejjem kien possibbli, rrekordjajt hafna minn dak li qalu. Kien hemm ukoll min ipprefera jiktibli ittra. Hawn qed nuri biss direttament mehuda mit-traskrizzjonijiet tar-*recordings* li jittrattaw dwar is-superstizzjoni tat-tbaħħir. Inħalli f'idejkom biex tosservaw il-varjanti f'dak li kienu jgħidu u jagħmlu niesna li jirrifletti s-sitwazzjoni f'Malta u Ghawdex fl-ewwel nofs tas-seklu għoxrin.

* "Biex tbaħħar kienet issib għatu tal-landa tal-gallettini. Kienet tpoġġi fih weraq taz-

zebbuġ, melħ . . . Il-melħ għall-għajn . . . u tghid: 'San Barnabaw, l-għajn ħazina tmur minn hawn.' Iddur ukoll sa taħt is-sodda . . . F'Sibt il-Glorja . . . Ukoll fuq ras it-tfal u sat-taraġ tal-bejt; tibda minn fuq għal isfel." (Mara, 25-V-1993)

* "Għat-tbaħħir, in-nanna tiegħi (kieku issa għandha qrib 90 sena) kienet issib il-weraq taz-zebbuġ niexef ġo tagen ħazin u tbaħħar kull nhar ta' Ħamis. Iddur kull erba' rkejjen tal-kmamar. Warajha t-tfal jgħidu l-Kredu, u hi tghid: 'San Pawl ta' Ruma, jekk hawn l-għajn regġgagħha lura.' L-irmied kienu jiġbruh ġo karta u jarmuh f'salib it-toroq. Meta kien idum ma jaqbad iż-zebbuġ kienet tghid: 'Mela veru hawn l-għajn ħazina fid-dar!'." (Mrs. Bonavia, Fgura, min Hal Tarxien 25-V-93)

* "Għal xi waħda marida jew sfortunata kienu jgħidu: 'Ara kif instehtet din! Xi ħadd seħethal'. U jbaħħru bi ftit weraq taz-zebbuġ, ftit xema' tat-tniebri u seba' melħiet u jgħidu t-talb. Jidhlu seba' darbiet fil-kamra jew fejn tkun, taħt is-sodod, madwar dak li jkun. Hi stess m'ilhiex li marret biex tbaħħar lil waħda għax giet għaliha biex tbaħħrilha għax qalet li mishuta, anki tghaddi minn quddiemha persuna, seħtitha u għajnthi. Tidhol u toħroġ seba' darbiet, u titlob, Missierna u Ħobżna, Sliema u Qaddisa u Glorja, kull darba, u tghid: 'F'għieh San Pietru Pawl ta' Ruma, Jekk għandek xi għajn ta' xi għejra ta' xi mibgħeda terġa' lura; F'għieh San Barnabaw jekk hawn ix-xjaten oħroġhom barra minn hawn.'." (Mara mill-Mosta, 25-V-1993)

* "Meta kien ikollha xi dubju f'xi haġa kienet tbaħħar. Ukoll

nhar ta' Ħamis meta kienet iddoqq il-qanpiena f'xis-sebġha ta' filgħaxija. Wara li kienet tixxet il-melħ kienet tghid: 'San Barnabaw, keċċi t-tentazzjoni minn hawn'. U missierna, Avemarija u Glorja. Kienet tbaħħar bit-taġen fuq ras kulhadd, u titfa' l-melħ. Meta jibda jaqbez il-melħ jgħidu: 'Harget l-għajn!'. Ibaħħru minn ġewwa għall-bieb ta' barra; ukoll kienu jhalltu ix-xemgħa tat-tniebri." (Mara, 25-V-1993, kienet tghix man-nanna.)

* Għallmithielha mara oħra ta' tmenin sena xi tletin sena ilu. "San Barnabaw, daħħal l-għajn tajba u oħroġ il-ħazina minn hawn!." (Mara, 1-VI-93)

* "Kien hawn waħda, l-Ħamis kienet dejjem tbaħħar id-dar; is-sena kollha." (Mara, Qala, Ghawdex 16-II-94)

* "Il-Ħamis dori hawnhekk kulhadd ibaħħar ġo turtiera, jaħraq iż-zebbuġ milli jagħtu Ħadd iż-zebbuġ . . . Kulhadd ibaħħar. Niftakar jien anki ommi, Alla jaħfrilha, u missieri. Kellna kantina jraqqad il-bhejjem ġo fiha. Kienet tinzel bil-duk u tbaħħar u tghid xi hoga wkoll kienet. Nhor ta' Ħamis biss; Is-sena kollha. (Karmenu Spiteri, Żejtun, aktar minn 80 sena 16-II-1994)

* "Niftakar liz-zija kienet toqgħod tistenna proprju li tghaddi l-istawa ta' Kristu Rxox. Malli tghaddi minn quddiem il-bieb tad-dar iz-zija kienet taqbad tbaħħar. Ezatt, tistenna l-istatwa tghaddi minn quddiem id-dar. Kellha taġen qadim. Titfa ż-zebbuġ, taħarqu u tbaħħar. Kint għadni tifel; però kienet tghid it-talb." (Ragel, Hal Qormi, 23-II-1994)

* “Ommi kienet tbaħħar f’Sibt il-Glorja filgħodu. Żebbuġ ġo xi landa tal-kunserva, iddawwar it-fal magħha. Id-dar kollha, fuq u isfel u fost it-talb tghid: ‘Jekk hawn xi għajn ħazina toħroġ; Sinjur, berkilna din id-dar li ngħixu fiha’. Wara l-bieb iżzomm fergħa; Fil-basket li toħroġ bih tħobb iżzomm xi biċċa zebbuġa. Jekk tiltaqa’ ma’ xi hadd f’xi gwaj jew ma jiflaħx kienet tagħtih werqa zebbuġa. Lit-tifla ż-żghira kienet tagħmliha werqa zebbuġa mal-pram jew puxċer, għax imbiekka. Qabel kien idur is-sagristan mat-toroq u jagħtik weraq taż-żebbuġ kemm trid f’Hadd il-Palm kif il-kappillan ibierku fuq iz-zuntier, u jtuh xi haġa.” (*Mara, Ħamrun, 23-III-1994*)

* Ommi kienet tbaħħar id-dar fil-mota tal-Ħamis, wara l-Ave Marija filgħaxija, bħala tifkira tat-twaqqif tal-Ewkarestija; għadha tindaqq f’xi postijiet. Ommna kienet tghidilna: ‘Kulhadd jieqaf f’xi jkun jagħmel’. Fil-mota tal-Ħamis. Noqogħdu gharr-kobbtejna. Kellha taġen lest bil-weraq taż-żebbuġ ta’ Hadd il-Palm u tbaħħar id-dar u fuq ras kull wieħed minna. Kienet tagħmel forma ta’ Salib bit-taġen u tghidilna ngħidu Kredu waqt li tberikhom. Kienet tghid li meta ż-żebbuġ idum ma jieħu n-nar kien sinjal li se jiġi xi gwaj fuq id-dar. Kienet ukoll tbaħħar kontra l-għajn.” (*Raġel, 23-III-1994*)

* “Fuq l-arkova (*) . . . Lill-għarusa l-ġdida kienu jgħidulha: ‘Ddahhal lil hadd f’dik il-kamra! Mghandu jaraha hadd, lanqas l-istess membri tal-familja jekk ma jkunux il-ġenituri jew innanniet!’ Għax l-arkova (*) kienet tkun kamra bil-ħnejja fejn kien hemm biss is-sodda u kien

hemm purtiera kbira. Ma kien jidhol hadd fiha dik, anzi jekk xi hadd għal xi raġuni jew oħra jidhol kienet tghidlek: ‘Ara li tbaħħarha!’, jekk ikunu barranin.” (*Mara, Raħal Ġdid, 23-XI-94*) (*) *Trid tghid alkova.*

* “Ommi kienet tagħmel iż-żebbuġ niexef fuq taġen, taħarqu u ddu il-kmamar kollha f’Sibt il-Glorja filgħodu.” (*Mara, Tas-Sliema, 15-II-1995*)

* “Talba għal waqt it-tbaħħir: ‘Żebbuġ imbiek, zebbuġ għaziz, zebbuġ tad-devozzjoni, keċċi kull għajn ta’ ferħ, ta’ għira, ta’ tentazzjoni’ Għal tliet darbiet; Kredu.” (*Anna Psaila, Qormi, ittra 17-III-1995*)

* “Jien għadni nbaħħar f’Sibt il-Glorja u ngħid: ‘Baħħar baħħarni mix-xitan ostorni’. U tghid il-Missierna. ‘Għammar inti Ġesù ma’ Marija u San Ġuzepp’, ‘Skansana mid-deni’, u hekk, u tghid il-Paternoster. Kull kamra kienet tagħmel; taħt is-sodda, kullimkien. Iż-żebbuġ taħarqu u, kif jagħmel id-duħħan u jintefa, . . . hekk, tibda tbaħħar. Ikollu fwieha qisha ta’ ġenna, ngħidilha jiena. Għat-tbaħħir ġieli jixhtu ponn melh għall-għajn, jew ras ta’ tewma. Għall-għajn ommi kienet taħraq sew ras tewm, tixhtilha ponn melh u tbaħħar biha biex tmur l-għajn. Mhux maż-żebbuġ, għax dik (*jagħmluha*) meta jkun hemm suspett li dahlet l-għajn.” (*Mara, Valletta, 15-III-1995*)

* “It-talba tat-tbaħħir kienet hekk. L-ewwel trodd is-salib mbagħad tghid: ‘Sant’Anna u San Mikiel ġejjin mill-art ta’ Betlem. Il-Madonna timxi u tbierek u tiltaqa’ ma’ San Mikiel u qaltlu: ‘San Mikiel, fejn sejjer?’ Qallha sejjer inbaħħar dik il-għajn u kreatura. U qaltlu ‘Fittex mur qabel ma jinqata’ z-

zebbuġ mill-ġnien.’ Dik il-għajn li ratek, dik il-għajn li ferhet bik, jinqata’ d-diskors minn fommha u hadd aktar ma jsemmik. Jekk hi għajn toħroġ ‘l-barra, jekk mill-ferħ hi terġa’ lura’ Mbagħad tghid tliet Avemarijiet, Glorja Patri għal tliet darbiet b’devozzjoni kbira. It-tbaħħir għadu jsir ħafna u, jekk ikun hemm mara jkollha tarbija jidhrilha li se timrad xi ftiit, tbaħħar.” (*Lawrence Camilleri, Xewkija, 15-III-1995*)

* “Jien kelli l-mamà tiegħi, bħalha kien hawn ħafna, nhar ta’ Ħamis kienet tbaħħar mad-dar kollha. Kienet iddoqq dik il-mota nhar ta’ Ħamis. Kienet titfa’ ż-żebbuġ u x-xemgħa safra tat-tniebri; dik kienu jagħtuhielna meta jiġi jbierek l-arcipriet. Però, meta jidhlu f’xi affarijiet, jiġu fid-dubju, tfal mhux sewwa, jiġi xi hadd fid-dar, kienet tbaħħar, għax kienet temmen fih. U kienet tghid talba fl-aħħar: ‘San Pietru ta’ Ruma, jekk hi ferħa waqqafha, jekk hi għajn reġġagħha lura.’ U tghid xi Avemarijiet; meta taħseb li hemm għajn kienet tghid dik. Ukoll, kellna l-fniek zghar. Missieri kien jifrah ħafna bl-affarijiet; jibda d-dmugh niezel minn għajnejh. Allura, qabel jara l-haġa li se jifrah biha kien jgħid ‘l ommi: ‘Baħħarha!’ għax kien jibza’ li jgħajjinha l-haġa, anke meta kien ikollna tfal zghar.” (*Mara, Nadur, 15-III-1995*)

* “Meta kienet iddoqq il-Glorja ta’ nhar ta’ Sibt kienu jkun lesti biz-żebbuġ tas-sena ta’ qabel. Kienu jaħarquh u jbaħħru d-dar bih.” (*Doris Dimech, Floriana, 29-III-1995*)

* “Niftakar ‘l ommi, Sibt il-Għid, malli jibdew il-qniepen fl-għaxra ta’ filgħodu, tal-Kattidral u ta’ San Ġorg, kienet tibda

tbaħħar.” (Mara, Rabat *Għawdex*, 29-III-1995)

* “F’Sibt il-Glorja, Alla jaħfrilha, ommi, kienet tieħu l-weraq taż-żebbuġ u taħarqu, niftakarha, f’xi taġen qadim, induru magħha u ngħidu xi Kredu u talb hekk. Ġo taġen qadim jew għatu ta’ landa. Konna ngħidu xi orazzjoni insomma. Kienet tibda minn isfel u nitilgħu t-taraġ.” (Mara, 12-IV-1995)

* “Biex inbaħħar jien niftaħ il-bieb ta’ barra u niftaħ il-bieb tal-bitha biex ngħid jekk ikun hemm xi haġa toħroġ. Kienet tiġini waħda xiha tbaħħarli u f’kull kantuniera tal-kmamar, kienet taħraq iż-żebbuġ. Hekk.” (Mary Zammit, Santa Venera, *anzjana*, 12-IV-1995)

* “Għandi 71 sena. Il-mama tiegħi kienet tbaħħar u jiena bqajt bis-sistema li nbaħħar sa illum, li ngħid: ‘San Pawl ta’ Ruma, jekk hawn xi għajn reġġagħha lura.’ Mbagħad l-irmied konna noħroġuh f’salib it-toroq. Issa, minflok f’salib it-toroq, l-irmied narmuh fil-ġnien. Kienet tbaħħar taħt is-sodod. Tibda minn fuq, tasal sal-bieb ta’ barra u tghid: ‘San Pawl ta’ Ruma jekk hawn xi għajn reġġagħha lura.’ (Mara, *Hamrun* 12-IV-1995)

* “In-nanna kienet tghid li meta tbaħħar kienet tghid il-Kredu; dejjem hekk nafha.” (Mara, 12-IV-1995)

* “Zijuwi kien qassis, żmien il-gwerra li għaddiet. Meta kont qed inbaħħar haduli taħt il-vit u t-fihuli!” (Mara, *Birkirkara*, 12-IV-1995)

Nota: *Din il-ġabra dwar is-superstizzjoni tat-tbaħħir, qiegħda biss biex turi aspekk*

mill-kultura tagħna għal skopijiet ta’ studju u bl-ebda mod ma tffisser li jien qed naqbel ma dak li ntqal jew qed ninkuraġġih.

© Guido Lanfranco

APPREZZAMENT

ALFRED FENECH

Fit-22 ta’ Marzu, 2009 ħalliena s-Sur Alfred Fenech li kien ilu membru tal-Għaqda tal-Folklor sa mis-snin tmenin. Kien ġie elett membru tal-Kumitat fl-1983. Is-Segretarja dak iż-żmien kienet Ms. Jessie Grech u, meta din iżżewġet u rriżenjat mill-kumitat fl-1986, Alfred Fenech laħaq Segretarju minflokha. Dam Segretarju sal-2002, meta sfortunatament kellu jirreżenja minhabba problemi ta’ saħha. F’Marzu 2006 Alfred Fenech reġa’ dahal fil-Kumitat u fl-2008 inħatar Viċi-President.

Is-Sur Fenech kien iħobb hafna l-folklor u oġġetti assoċjati mal-ħajja tal-imghoddi, u kellu kollezzjoni ġenerali kbira li fiha kellu wkoll dak li hu folkloristiku. Kien jipparteċipa fid-diversi wirjiet u harġiet li kienet tagħmel l-Għaqda tal-Folklor u kien juri nteress f’kulma naghmiu. Kien ingarigat mill-*Hobbies Society* ibbażata l-Hamrun għal snin kbar, kollu nteress u heġġa.

L-Għaqda tilfet haħib kbir li fforma parti mportanti mill-istorja tagħha. Ahna nibqgħu naħsbu fih fit-talb tagħna u nestendu l-kondoljanzi tagħna lill-familja tiegħu. RIP

Guido Lanfranco

APPREZZAMENT

ALFRED FENECH

Kien il-Viċi-President tal-Għaqda tal-Folklor; miet fit-22 ta’ Marzu, 2009 wara marda qasira. Kellu 74 sena. Fit-12 ta’ Mejju l-Kumitat tal-Għaqda għamillu quddiesa għal ruħu fil-kappella tal-Isptar Santa Katerina, H’Attard, u l-kumitat attenda flimkien ma’ hafna membri tal-familja tiegħu.

Alfred tweled il-Hamrun, u kien bniedem haħrieki u attiv hafna. Kien ilu hafna fl-Għaqda tal-Folklor u minn dejjem wera nteress, mhux biss fil-folklor imma f’kull haġa Maltija. Kien Patrijott. Barra li kien membru tal-Għaqda tagħna, kien membru attiv ta’ hafna għaqdiet oħra tal-kultura, speċjalment tal-*Hobbies Society*. Kellu kollezzjoni vasta ta’ affarijiet tal-folklor, u meta kien jieħu sehem f’xi wirja bl-affarijiet tal-kollezzjoni tiegħu tal-folklor dejjem kien isemmi l-Għaqda tal-Folklor.

Tlifna membru li kien erudit u haħrieki, u li kien iħobb taħlihaq l-art twelidu. Kien jaħdem fiċ-Ċivil mal-Gvern, u kien irtirat.

Nagħtu l-ghomor lil martu Grace, u lil uliedu u l-familja tiegħu kollha, u l-qraba.

Niftakru fih, u fix-xogħol fejjiedi li għamel u nitolbu għal ruħu.

RIP

A.D.

IX-XTUT TAŻ- ŻEBBUĠ, L-GHASRI, U L-GHARB

Alex Camilleri

Fl-artiklu ta' qabel dan kont ktibt dwar ix-xlokk tal-gżira ta' Malta. Din id-darba xtaqt neħodkom lejn l-estrem l-ieħor tal-Gżejjer Maltin, jiġifieri x-xtut miftuħa li mill-majjistral t'Għawdex iħarsu lejn Sqallija. Bħalma se naraw, huma nħawi b'karattru għalihom, magħġun minn taħlita ta': pożizzjoni ġeografika mwarrba u mikxufa li għadha tinħass sew; pajsagġ ħelu tal-kampanja bl-għelieqi mtarrġin bejn il-widien u l-għoljiet; u ambjent naturali b'bixra salvagġa u saħansitra spettakolari, b'sisien għoljin li jaqtgħu ħesrem għal fuq baħar fond u miftuħ beraq. Ma jistax jonqos li din it-taħlita tnibbet ukoll dettalji storiċi u folkloristiċi, fosthom numru ġmielu ta' legġendi u drawwiet lokali bħas-sajd mill-għoli bil-purċellat. It-toponomastika ta' dawn l-inħawi hija mera ta' dan kollu, u bħas-soltu se nduruha fid-dettall permezz ta' mawra li f'dal-każ tibda mid-daħla naturali tax-Xwejni, peress li biex ingħid hekk din tifred 'il dawn ix-xtut mill-pajsagġ differenti għal kollox li jittfaċċa lejn il-grigal t'Għawdex.

ix-Xwejni

Il-Qala tax-Xwejni jew, kif inhija magħfufa l-aktar, *ix-Xwejni*, tinsab malli tħalli l-bini ikrāh u bla karattru li mis-sittinijiet 'il hawn ħakem lil Marsalforn u l-Qbajjar. S'issa ħelsitha bi zbrixx mill-kankru tal-bini dejjem jinfirex li maż-żmien bela' wkoll l-għolja pittoreska tal-Qolla s-

Safra (illum imdawra bil-bini ta' bejn Marsalforn u l-Qbajjar) u qorob mhux f'it lejn *Il-Qolla l-Bajda* li tifred ix-Xwejni mill-Qbajjar. Hija daħla ramlija bil-qiegħ tassew baxx, imrekna bejn il-Qolla l-Bajda u *l-Qolla l-Ħamra* li tinsab mat-triq wieqfa li tittla' lejn ir-raħal taż-Żebbuġ. L-ismijiet ta' dawn it-tliet għoljiet zġhar ġejjin mit-tip ta' blat li fihom: Il-Qolla s-Safra għandha l-blat tar-rina (*Greensand*) li jvarja minn safrani għal samrani, filwaqt li l-Qolla l-Bajda hija ta' lewn griz ċar minħabba s-saffi taflin tal-kwiener u tal-bajjad (*Upper Globigerina Limestone* u *Middle Globigerina Limestone*). Il-blat tal-Qolla l-Ħamra aktarx li kien jixbaħ lil tal-Qolla s-Safra imma aktar skur, iżda llum iġġarraf minħabba li taħtu kellu saff mikxuf tat-tafal u llum għadha tidher biss ħotba baxxa tat-tafal b'xi tifik tar-rina mħerred madwarha. Ix-Xwejni huwa mkennen fuq in-naħa tal-grigal minn sikka baxxa u wiesgħa li toħroġ 'il barra sewwasew minn taħt il-Qolla l-Bajda. Din is-sikka fiha x'tara fil-maltemp bil-mewġ jinbaram u jtkisser magħha, iżda daqstant ieħor taf tqarraq bl-għawwiema meta l-baħar ikun f'it imċafċaf għax ġieli jinħoloq kurrent qawwi saħansitra fi f'it piedi ilma. Fil-wiċċ tas-sikka, il-baħar għawwar għadd ta' ħofor fondi u x'uħud minnhom anke niffidhom ma' xulxin; hawnhekk tqacċtu wkoll xi blatiet imdaqqsin minn taħt il-Qolla l-Bajda u waqgħu għal fuq is-sikka. Waħda minnhom hija kemmxejn 'il bogħod mix-xatt u qisha skoll li jixref mill-baħar baxx; skond it-tagħrif miġbur mill-istudjuż tat-toponomastika Għawdxija Joe Zammit Ciantar, din hija *Il-Ġebbla tal-Kwakki*. Maqrus bejn il-Qolla l-Bajda u s-sikka ta' taħtha hemm ukoll *L-Għar ta' Santa Marija*, bokka superfiċjali fil-ġenb tax-xatt taflin li tispikka minħabba l-pożizzjoni tagħha mal-ponta; fil-bnazzi tista' tilhaqha permezz ta' mixja qasira mix-Xwejni, basta toqgħod attent għaž-żliq. Mill-qrib jidher ċar li l-għar huwa parti minn tnaqqira naturali aktar estensiva (teknikament magħrufa bħala *notch*) li tkompli tidher sa taħt *It-Torri tal-Qbajjar*. Dan tal-aħħar fil-fatt huwa trunciara kbira, jeb aħjar batterija għall-kanuni, li nbriet fl-1716 fuq *Il-Ponta tat-Torri* li tħares lura lejn il-bini tal-Qbajjar u Marsalforn. Sa xi snin ilu kien għadu jidher ukoll xi fdal

ta' trunciara iżgħar (jew, biex inkun aktar preċiż, "ridott"), li l-Kavallieri kienu bnaw fl-istess żmien biex minn wara l-Qolla l-Bajda tgħasses ix-Xwejni.

Max-xaqliba l-oħra tax-Xwejni, pariġġ is-sikka li semmejna, tinsab *Is-Sewda* jew *Is-Swejda*, ponta baxxa mal-baħar bi blat skur. Mill-għoli, ngħidu aħna int u nieżel miż-Żebbuġ, tidher tixbaħ lill-poppa ta' xini zġħir, u hekk jingħad li tnissel l-isem tal-qala. F'xi mapep ġieli tara l-isem miktub fil-plural ("Xwieni" flok Xwejni), iżda dan mhux għajr żball fuq ieħor marbut ma' zewġ vizzji kartografiċi: il-kitba ta' ismijiet Maltin bl-ortografija barranija ta' xi "*lingua franca*" bħat-Taljan, Franċiż, Latin jew Inġliż; u korrezzjoni ħażina lura għall-Malti. Dettall ieħor kurjuż hu li mkien ma jidher ebda wied iferra' għal gox-Xwejni. Iżda l-wied hemm qiegħed, minkejja li ċ-ċaqliq tettoniku ta' l-art u l-bdil fil-livell tal-baħar eluf ta' snin ilu kienu għarrquh taħt l-ilma. Jinsab maqrus bejn is-Swejda u s-sikka tal-Qolla l-Bajda li dari kienu l-ġnub tiegħu (tant li l-bajja nnifisha mhix għajr ras il-wied) u, wara li jinzel fil-fond, jikser qisu kartabun u jofroq is-sies wieqaf li jinsab taħt l-aktar xifer imbiegħed tas-sikka. Sewwasew fil-kisra tiegħu ('il barra sew mix-xatt) jinsabu zewġ ħnejjiet naturali fuq xulxin li huma popolari ferm ma' l-għaddasa li jżuruhom bid-dgħajsa jew inkella permezz ta' għawma twila mis-Swejda.

Il-plajja ta' taħt iż-Żebbuġ

Mis-Swejda tibda wkoll plajja twila u pjuttost ċatta li tibqa' sejra lejn il-punent; matulha hemm is-salini qodma *Ta' Rafel* li għadhom jintużaw sal-lum. 'Il għewwa minnhom (jiġifieri jekk titbiegħed mill-baħar), tinbidel kemm l-għamla tal-blat kif ukoll il-forma ta' l-art. Il-plajja zonqrija tispicċa biex fuqha jirkeb is-saff tal-franka (*Lower Globigerina Limestone*), li hawnhekk jixref f'għamla ta' tarġa wieqfa m'għola f'it aktar minn sular. Il-wiċċ ċatt ta' fuq il-franka huwa fil-fatt qoxra rqiqa ta' blat skur u iebes imsejjaħ "katina" (*Phosphorite Nodule Bed*), b'kotra ta' ċaġhaq u fossili magħqudin flimkien. Minn fuqu llum tgħaddi t-triq panoramika li mix-Xwejni

twassal lejn l-Għasri. Imbagħad, sewwasew fuq in-naħa l-oħra tat-triq, titla' targa oħra tal-qargħajja (isem ieħor għall-bajjad) u tal-kwiener; dawn iż-żewġ saffi ta' blat artab qishom nofs triq bejn il-franka u t-tafal, u narawhom mifrudin minn xulxin permezz ta' saff ieħor iebes ta' dak it-tip ta' blat imsejjah "katina" li f'xi bnadi saħansitra jisporgi 'l barra bħala pizz irqiq li jħares għal fuq it-triq. Hawnehk, tant jidhru ċari s-saffi kollha li semmejna, li uħud mill-aqwa kotba dwar il-geoloġija Maltija jużaw propju 'l din il-medda tax-xatt Għawdx i bħala eżempju. Hemm ukoll xi kmamar qodma, jew aħjar għerien artifiċjali, imħaffrin fil-faċċata tal-qargħajja. Tnejn minnhom huma dokumentati fis-Seklu XVIII mill-Kanonku Gio. Pietro Francesco Agius De Soldanis: wieħed imsejjah **L-Għar ta' San Martin** li skond hu tħaffer mill-familja Cardona madwar is-sena 1690 għall-użu tal-pubbliku, u ieħor privat tiegħu stess li tħaffer fl-1742 biex jaqdi l-ħtiġijiet tas-salini li kellu hemm. Dwar dan ta' l-aħħar, Agius De Soldanis iġid li ssemma għalih stess "...una grotta...che porta il mio nome...", u dwar il-mellieħa iġid li kienet tiegħu "...salina dell'autore...". Iżda l-ismijiet eżatti ma jōhorgux daqstant ċari u għalhekk f'dal-każ għandi xi dubbji dwar l-interpretazzjonijiet preċiżi ("L-Għar ta' De Soldanis" u "Is-Salini ta' De Soldanis") li jidhru f'xi kotba. Minn hawn 'il fuq, tibda żurzieqa tat-tafal li tibqa' tielgħa fil-għoli minn go l-artijiet **Tal-Wiżna u Ta' Bembla** sa ma tilhaq l-għolja taż-Żebbuġ, sewwasew it-tarf tagħha magħruf bħala **Għajn Melel** għal waħda min-nixxiġat li tinsab hemm. F'Għajn Melel, jitfaċċa wkoll il-blat tal-qawwi ta' fuq, sabieħ b'hekk għandna wieħed mill-ftit postijiet f'Għawdex fejn jidhru s-saffi kollha ewlenin tal-blat Malti f'post wieħed (l-istess bħall-inħawi ta' Fād-Dingli, l-Imtaħleb, il-Baħrija u l-Qammieħ f'Malta). Lura mal-plajja, ta' min iġid li wħud mill-ilmijiet li jnixxu fuq it-tafal iċarċru 'l isfel lejn il-baħar, u jingabru l-aktar f'wied ckejken hdejn kisra qawwiya fit-triq, appuntu msejjah **Tal-Hass** minħabba l-ħażż li jikber fil-istess ilma.

Jekk inkomplu mal-plajja naslu fuq **Ras ir-Reqqa**, l-aktar tarf avanzat lejn it-tamuntana fil-Gzejjer Maltin

kollha, qisu saba' rqiq li jipponta lejn Sqallija. U la semmejt 'il Sqallija, ma xtaqtx ninsa ngħid li din tintlemaħ tassew minn dil-parti t'Għawdex jekk il-viżibilita' tal-ajru tkun ċara għall-aħħar. Din id-dehra, li turi art mifruxa u baxxa fuq ix-xefaq b'mutanji għoljin fuqha, isibuha bħala **Il-Munġbell**, taħsira ta' isem ieħor li bih l-Isqallin stess gieli jirreferu għall-vulkan Etna: **Il Mongibello**. It-tnejsil ta' dan l-isem jeħodna lura fil-medjuevu ta' Sqallija meta anke hemm kienet għadha tinħass l-influenza Semitika, tant li huwa għaqda ta' kelma Taljana jew Latina ("monte" jew "mons") u oħra Għarbija ("ġebel") li t-tnejn għandhom l-istess tifsira. Din it-tawtoġija (għax fl-aħħar mill-aħħar, l-isem ma jġid xejn għajr "muntanja-muntanja!") narawha wkoll f'Monte Gibeles fuq il-gżira ġara tagħna ta' Pantelleria, fejn it-taħlita ta' l-ilsien Semitiku ma' dak Taljan tinħass qawwiya daqskemm fil-Gzejjer Maltin, jekk mhux aktar. Fil-istess direzzjoni ta' Sqallija, taħt il-baħar bosta mili lejn it-tramuntana f'Għawdex, hemm **Is-Sikka ta' Kalanġ**, sikka fil-fond u mifruxa fuq xi tliet mili li hija magħrufa sew fost is-sajjieda għali-ħut li tagħmel, inkluż ħut kbir li jaf iħarbat sajda sħiħa jekk il-konzijiet ma jingabru f'waqthom. Skond il-folklorista Għawdx Anton Attard, dan l-isem mhux daqstant qadim, għax is-sikka skopriha għall-ewwel darba ċertu Kalanġ Borġ "Ta' Genju" (sajjied mit-Triq tal-Għajn qrib ix-Xlendi) għall-ħabta tal-1962.

Nerġgħu lura lejn Ras ir-Reqqa nnifisha. Filwaqt li minn fuq l-art, din ir-ras baxxa taħsibha xi sikka oħra tawwalija, il-blat jaqta' mill-ewwel qrib ix-xatt u malajr jilhaq fond ġmielu. Is-sies sabiħ li hemm taħt wiċċ il-baħar huwa fost l-aktar imkejjien imfittxijin mill-buġħaddasa; għaldaqstant kien twaħħal sellum apposta sewwasew fejn il-plajja Ta' Rafel tikser lejn Ras ir-Reqqa, billi hawn tinsab daħla tabilhaqq ckejkna (**Il-Hofra**) li toffri xi ftit tal-kenn f'każ ta' mbatt mill-punent jew mill-majjistral. Biswit il-Hofra, hemm ukoll posta oħra tas-sajjieda, imsejha **Il-Bir** minħabba l-bjar mnejn jittella' l-ilma baħar għas-salini. Għal fuq dawn ix-xtut tittawwal **L-Għajja**, qortin zġħir li jisporgi mix-xifer tal-franka li diġà semmejna; mal-ġenb tagħha xi snin ilu xi ħadd fettillu

jnaqqax figura ta' bebbuxu kbir. Jekk tibqa' ddur ma' Ras ir-Reqqa, max-xaqliba li tħares lejn il-punent tilmah qala wiesgħa u miftuħa li qajla toffri rdoss. Mal-ġenb tagħha ssib **Il-Minfes**, toqba max-xatt (**blowhole**) mnejn il-baħar jinbezaq bil-qawwa fil-maltemp. Mhux wisq 'il bogħod, iżda f'qiegħ il-baħar, jinsab dagħbien kbir vertikali b'zewġ bokok (spiss imsejjah "ċumnija" jew "flixkun" minħabba l-għamla tiegħu); għandu d-dħul f'madwar 30 metru fond u l-ħruġ f'xi 60 metru, u jintlaħaq biss mill-buġħaddasa. Imbagħad, wara tħarriega ta' blat li jgħidulha **Ix-Xriek**, fil-parti l-ġewwenija nett tal-qala tidher bokka baxxa li bilkemm tixref 'il fuq minn wiċċ l-ilma u li donnha ħadet isimha (**Għar Ħanzira**) mill-ħsejjes tal-mewġ li jissabbat għal go fiha f'xi majjistralata. Fil-fatt, din mhix għajr tnaqqira meta mqabbla ma' l-għar ieħor ferm akbar li jinsab mgħaddas eżatt taħtha, b'għamla ta' serpentina wiesgħa (l-ewwel jinzel ftit, imbagħad jilwi 'l fuq minn wara Għar Ħanzira, sa ma jilhaq sala kbira u mudlama bl-arja maqbuda go fiha). Il-**"Billinghurst cave"** li jissemma fost l-għaddasa huwa dan l-istess għar iżda b'isem barrani vvintat minn xi Ingliżi li ma tantx stmaw il-kultura lokali u ippreferew jagħtuh tikketta ġdida li daqqitilhom aktar għal widnejhom. Aktarx li kemm iċ-ċumnija kif ukoll dan l-għar stramb tnaqqxu mill-ilma ġieri meta dawn l-inħawi ma kinux mal-baħar! F'xi mapep, il-qala nnifisha tissemma bħala **Mwieġ il-Baħar**, **Mewġ il-Baħar** jew **Nghaġ il-Baħar**, għalkemm dwar dan l-isem hemm xi ftit tal-konfużjoni għax il-kotra tal-kitbiet li ltqajt magħhom jagħtuk x'tifhem li jirreferi għall-port tal-Qbajjar u mhux għal hawn. Jidher ukoll li l-isem m'għadux magħruf fost is-sajjieda tal-lokal. U forsi wieħed jistaqsi, mewġ il-baħar mhux max-xtut kollha jħabbat? Għaliex għandu jissemma hekk post wieħed partikolari, hu fejn hu? It-twegiba nsibuha f'taħsira ta' isem eqdem bħal "Imwieġel Baħar" jew "Māgil Baħar" (jekk mhux ukoll "Imwieġel Qbajjar"?). Il-kelma "imwieġen" u s-singular tagħha "māġin" jindikaw bjar baxxi jew ħwat imħaffrin fil-blat bħalma wieħed jistenna li jara fil-inħawi ta' madwar is-salini, u għalkemm ilhom li nqerdu mil-lingwa mitkellma, għadna niltaqqgħu magħhom (normalment miktubin bl-

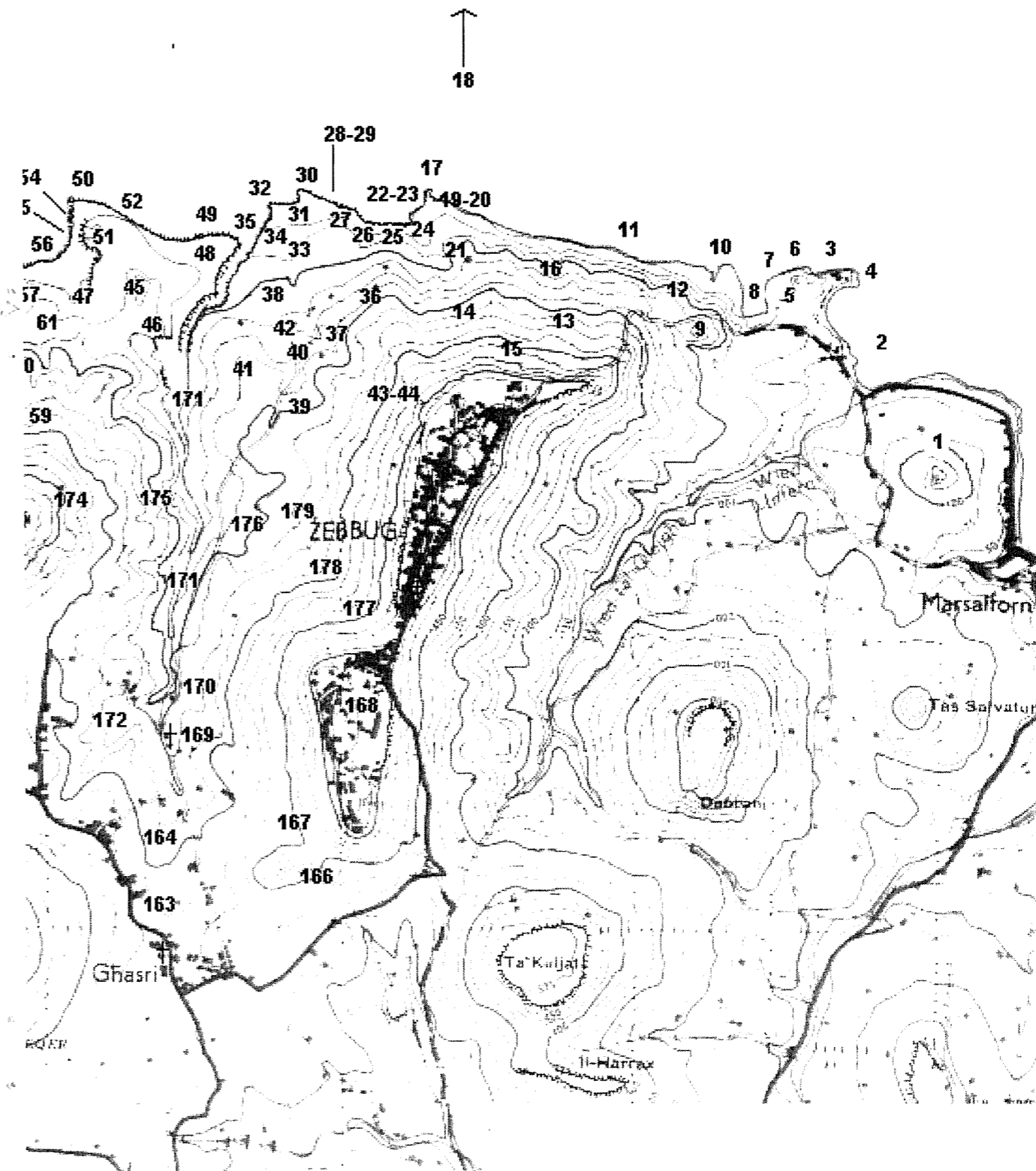
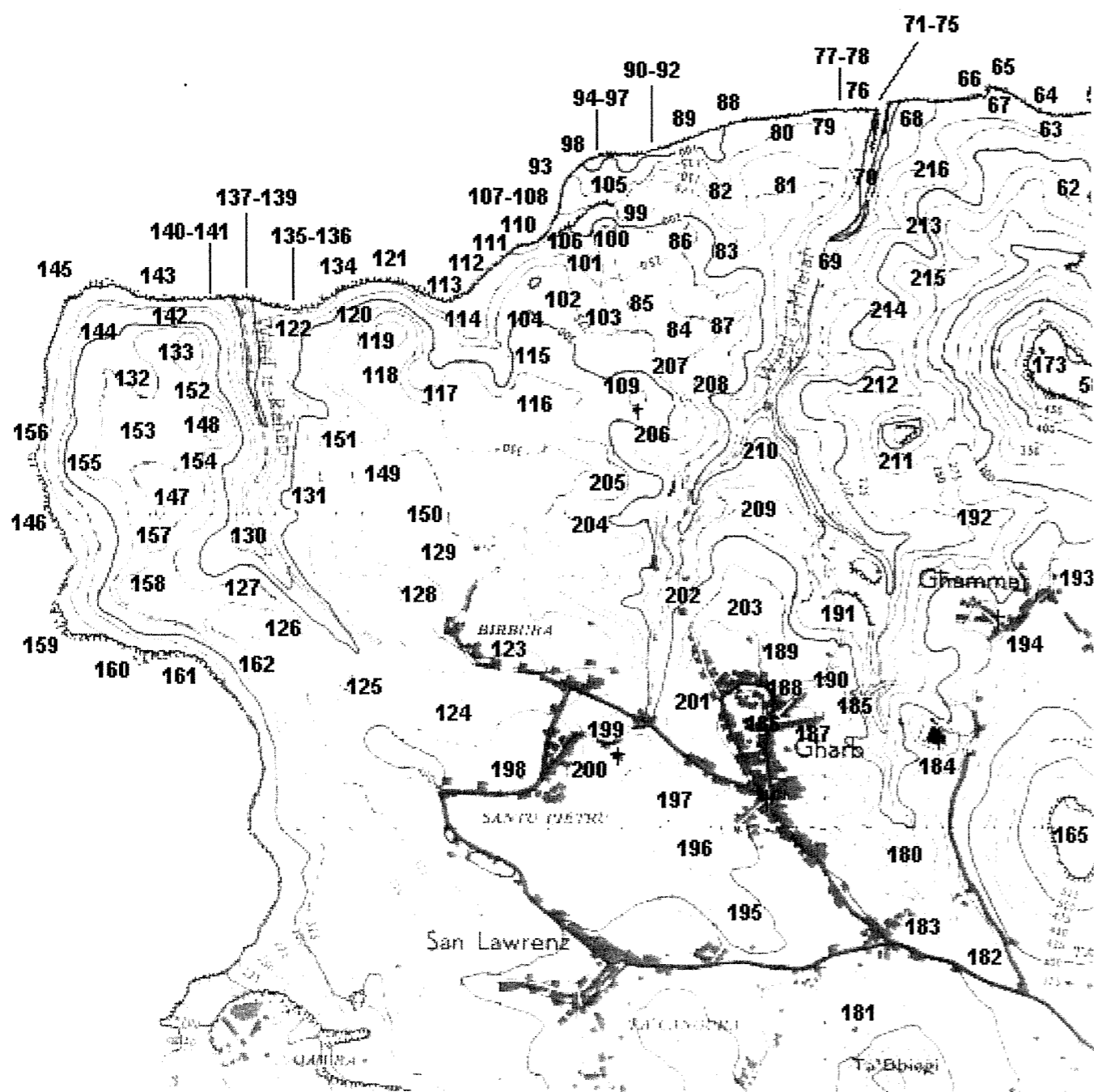

It-Toponomastika t'Għawdex: Ix-Xtut taż-Żebbuġ, l-Għasri u l-Għarb

Werrej għall-Mapep

- | | | |
|-------------------------------------|---|---|
| 1. Il-Qolla s-Safra | 46. Ta' Borgu | 91. It-Travżin |
| 2. Il-Qbajjar | 47. Il-Bajjada | 92. Il-Buqrajt |
| 3. It-Torri tal-Qbajjar | 48. Ras il-Qortin | 93. Ras il-Fekka |
| 4. Il-Ponta tat-Torri | 49. Is-Sikka tal-Qortin | 94. Il-Pulptu |
| 5. Il-Qolla l-Bajda | 50. Ras il-Forna / Il-Kap tal-Forna | 95. Tar-Roġġ |
| 6. L-Għar ta' Santa Marija | 51. Tal-Qriewes | 96. Tar-Roġġ Fuq |
| 7. Il-Ġebbla tal-Kwakki | 52. L-Għar taz-Zokkor | 97. Tar-Roġġ Isfel |
| 8. Ix-Xwejni / Il-Qala tax-Xwejni | 53. Ta' Ċirkisa | 98. L-Għar tar-Roġġ |
| 9. Il-Qolla l-Ħamra | 54. Il-Forna/ Għar il-Forna/ L-Għar tal-Forna | 99. Il-Wied ta' Milied |
| 10. Is-Sewda / Is-Swejda | 55. L-Għar il-Għoli | 100. Il-Ħotba ta' Milied |
| 11. Ta' Rafel | 56. L-Għar tal-Miġra | 101. Il-Wied tas-Suf |
| 12. L-Għar ta' San Martin | 57. Il-Miġra | 102. Ta' Milied |
| 13. Tal-Wiżna | 58. Tal-Gurdan | 103. Ta' San Dimitri |
| 14. Ta' Bembla | 59. Tas-Sfunnarja | 104. Taċ-Ċawla |
| 15. Għajn Melel | 60. Tal-Ħamri | 105. Il-Ġebbla s-Sewda |
| 16. Tal-Ħass | 61. Tal-Ħafi | 106. Il-Bajjada |
| 17. Ras ir-Reqqa | 62. Tal-Ħawt | 107. Ħalq Ħamiem |
| 18. Is-Sikka ta' Kalanġ | 63. Il-Kappara | 108. L-Għar tal-Ħamiem |
| 19. Il-Ħofra | 64. L-Għar tal-Kappara | 109. San Dimitri / San Mitri |
| 20. Il-Bir | 65. Ras ta' Pinu / Ta' Tappina | 110. Tal-Basal |
| 21. L-Għalja | 66. L-Għar tal-Margun | 111. L-Għar tal-Basal |
| 22. Il-Minfes | 67. Il-Fonda tal-Margun | 112. L-Għar ta' Kurrat |
| 23. Ix-Xriek | 68. Il-Ħarriega tat-Tieqa | 113. L-Għar taċ-Ċawla |
| 24. Għar Ħanzira | 69. Wied il-Mielañ | 114. Il-Wied taċ-Ċawla |
| 25. L-Imsaqqfiet | 70. Il-Ħofra tat-Torok | 115. Tal-Laqx |
| 26. Għar Ħamruni | 71. It-Tieqa/ It-Tieqa ta' Wied il-Mielañ | 116. Ta' Abdilla |
| 27. Il-Gejjuża | 72. Ta' Pipu | 117. Ta' Ġarriska / Il-Ġarriska |
| 28. Il-Ħdejdija/L-Għar tal-Ħdejdija | 73. Il-Plier ta' Gewwa | 118. L-Andar ta' Ġarriska |
| 29. Is-Siġġu | 74. Il-Plier ta' Barra | 119. Il-Ħotba ta' Ċini / Ta' Ċini |
| 30. Ras il-Kanun / Il-Kanun | 75. Tat-Tieqa | 120. L-Għaliegħi |
| 31. Għar il-Qamħ | 76. L-Għar tat-Tieqa | 121. Ta' Majs |
| 32. Ras iċ-Ċatta | 77. Ta' Żerzaq | 122. Wied ir-Rohob/ Wied ir-Rahab |
| 33. Ta' l-Arluġġar | 78. Il-Kerha | 123. Ta' Birbuba |
| 34. Għar ir-Riħ | 79. Il-Fonda | 124. Ta' Mannara |
| 35. Il-Bokka tal-Wied | 80. L-Ingieret | 125. Ta' Felici |
| 36. Tas-Saġħtrija / Is-Saġħtrija | 81. Il-Ħotba ta' l-Ingieret | 126. Tal-Ħellu |
| 37. Il-Wied ta' Nikol | 82. Wied Ħurriega | 127. Ta' Mira |
| 38. Tal-Benniena | 83. Il-Wied ta' Kremona | 128. Ta' Mungur |
| 39. Il-Wied tal-Baqra | 84. It-Tafla | 129. Tal-Kemmuni |
| 40. Tal-Baqra | 85. Ta' Lexxuna | 130. Ta' Wied ir-Rahab |
| 41. Tal-Baħri | 86. Ta' Ħurriega | 131. Il-Bajjad |
| 42. Ta' Grabiel | 87. Ta' Kremona | 132. Il-Qasam |
| 43. Ta' Ghajn Quccat | 88. Il-Miħna | 133. Il-Ħotba tal-Qasam |
| 44. Għajn Quccat | 89. Għar ix-Xiħ | 134. L-Għar tal-Ħanex /Il-Ħanex / Għar il-Ħanex |
| 45. Il-Qortin ta' Wied il-Għasri | 90. Ir-Rundellu | 135. Is-Sikka ta' Wierieb |

- | | | |
|-------------------------------------|--|---------------------------------------|
| 136. Ta' Wierieb | 163. Tal-Gonna | 190. Ta' Cencula |
| 137. L-Għar ta' Wied ir-Rahab | 164. Il-Wied tal-Gonna | 191. Tal-Qsajjem |
| 138. Sieq il-Baqra | 165. Ta' Għammâr / Fuq ta' Għammâr | 192. Il-Wied tal-Madliena |
| 139. Il-Maqtugħa | 166. Tat-Tafla / Ta' Leveċa | 193. Ta' Għammâr |
| 140. Il-Marpas | 167. Tas-Sined | 194. San Pupuġju |
| 141. L-Għar tal-Marpas | 168. Ta' Abram | 195. Il-Wied tal-Knisja |
| 142. Tal-Ħamrija | 169. Il-Knisja tal-Wied / Tal-Patroċinju | 196. Tal-Ħriż |
| 143. L-Irdum | 170. Ġnien il-Għorfa / Ta' Xammar | 197. Il-Wied tal-Ħriż |
| 144. Il-Qortin | 171. Wied il-Għasri | 198. Santu Pietru |
| 145. Kap San Dimitri/ Kap San Mitri | 172. Il-Wied ta' Feliċ | 199. Tal-Virtut / Taż-Żejt |
| 146. Ġebel it-Tirxija | 173. Il-Fanal ta' Ġurdan | 200. Il-Wied taż-Żejt |
| 147. Il-Gudja | 174. Tal-Gallina | 201. It-Triq tat-Trux |
| 148. Il-Ħotba tal-Bies / Tal-Bies | 175. Il-Wied tal-Gallina | 202. It-Telgħa tal-Qird |
| 149. Il-Gudja | 176. Il-Wied tas-Sipa | 203. San Katald |
| 150. It-Tafal | 177. Il-Wied taċ-Ċakra | 204. Ta' Lanza |
| 151. It-Tafla ż-Żgħira | 178. Taċ-Ċakra | 205. Il-Pirjolin |
| 152. Il-Qasam ta' Ġewwa | 179. Tas-Sipa | 206. Ta' San Dimitri |
| 153. Ix-Xaqqufija | 180. Il-Wied ta' Sdieri | 207. Ta' Garrija |
| 154. Il-Wilgħa | 181. Ta' Dbiegi | 208. Il-Wied ta' Garrija |
| 155. Ta' Ċamma | 182. Ir-Roqgħa | 209. Ix-Xgħira |
| 156. Ir-Ras ta' Ċamma | 183. Il-Fgura | 210. Il-Barumbara ta' Leksju |
| 157. Il-Maqjel | 184. Ta' Pinu / Il-Madonna ta' Pinu / Santa Marija tal-Ġentili | 211. Il-Ħotba ta' Kangla / Ta' Kangla |
| 158. Il-Maħsel / Tal-Maħsel | 185. Ta' Sdieri | 212. Il-Wied ta' Kangla |
| 159. Il-Ponta tal-Ħawt | 186. Fuq il-Blata | 213. Il-Wied tal-Qabar |
| 160. Il-Ġebel ta' Rexieqa | 187. Il-Ħofra | 214. Taż-Żarb |
| 161. Ħarq Mannara / Ħalq Mannara | 188. It-Triq tal-Gidi | 215. Ta' Fhart |
| 162. Tal-Gruzzjal | 189. Tal-Gidi | 216. Ta' Pirnewnu |

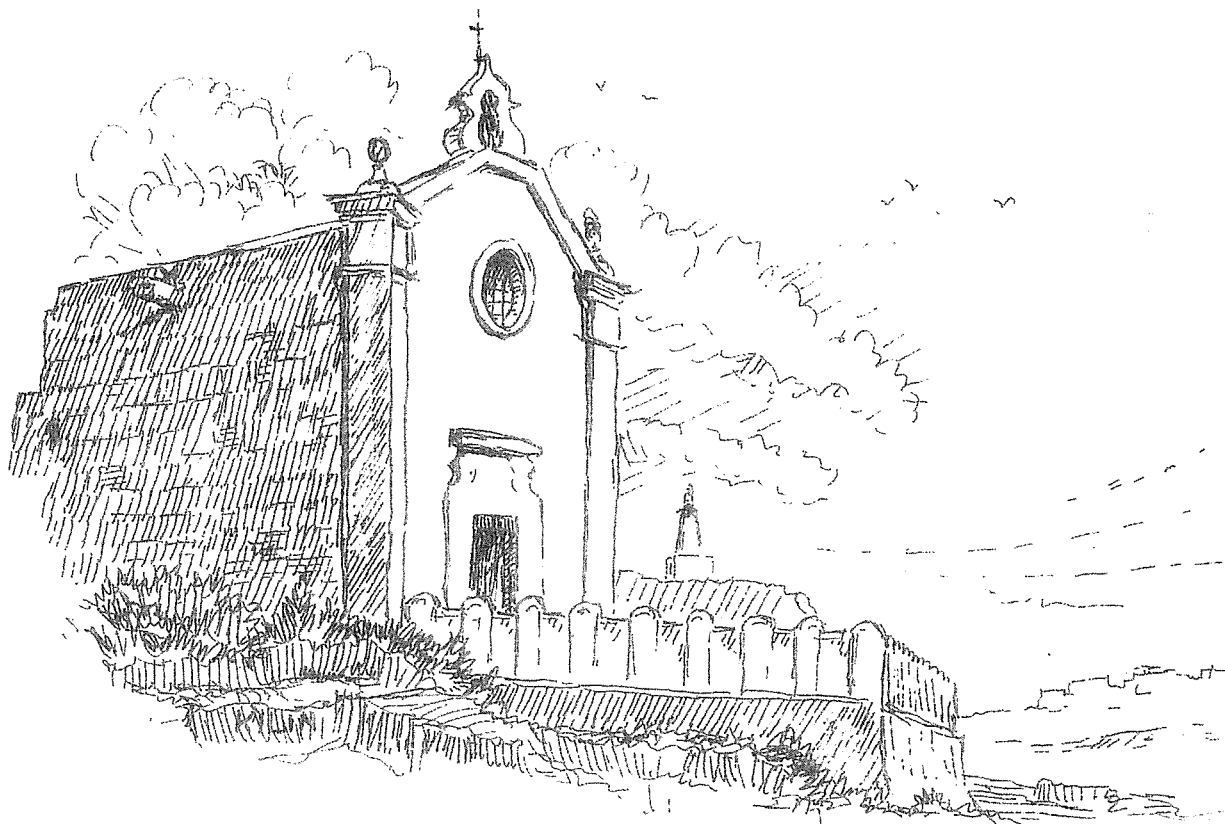

Il-kappella ta' San Dimitri, l-Għarb. Disinn ta' Mike Spiteri (Kilin) mehud mill-ktieb tiegħu: *A Maltese Mosaic*.

aħħar ittra mgħawġa minn 'n' għal 'l') fit-toponomastika tal-gżira ta' Malta, ngħidu aħna hdejn ix-Xgħajra. Interessanti li l-istess toponimu (miktub bit-Taljan bħala "Muegen" u spjegat bħala "contrada delle cisterne") jeżisti wkoll fuq il-gżira ta' Pantelleria sewwasew fejn hemm xi fosos antiki. X'imkien qrib ta' Ras ir-Reġqa, jissema wkoll **Għar ix-Xiħ**, iżda dan ma rnexxilix insib fejn hu; forsi huwa biss isem ieħor għal xi wieħed mill-għerien ta' l-inħawi.

Minn Għar Fanzira 'l quddiem, jibda sies baxx iżda wieqaf. L-ewwel biċċa tiegħu isibuha bħala **L-Imsaqqfiet**, u frokna biswita hemm **Għar Hamruni**, għar ckejken f'wiċċ il-baħar. Imbagħad hemm posta tas-sajd imsejha **Il-Gejuża**, u warajha **Il-Hdejdija** jew **L-Għar tal-Hdejdija**. Din ta' l-aħħar hija xkaffa wiesgħa f'it fuq mill-baħar taħt is-sies; trid tixxabbat biex tilhaqha (tant li hemm xi ħadidiet imsammrin fil-blat biex is-sajjieda jixxabbtu magħhom bil-ħbula), għalkemm għadu jidher il-fdal ta' taraġ qadim maqtugħ fil-blat. Isimha, kif ukoll l-għamla tal-blat li jittawwal għal fuqha, jagħtuk x'tifhem li forsi dari setgħet kienet imsaqqfa qabel ma tqacċat xi blat għal isfel. Fiha wkoll banju żgħir maqtugħ fil-blat. Fil-qrib hemm xkaffa oħra iżgħar (**Is-Siġġu**), u malli taqbiżha tasal fil-ponta wieqfa u rġieqa msejha **Ras il-Kanun** (jew inkella **Il-Kanun** jew **Tal-Kanun**). Skond xi sajjieda, fl-imghoddi ma' dil-parti tax-xatt kienu kultant jaraw il-kurazzi (*hammerhead sharks*).

Wied il-Għasri u madwaru

Ras il-Kanun tikser ħesrem għal go għar daqsieħ (**Għar il-Qamħ**) li jħares lejn il-majjistral u li jista' jintlaħaq bil-għawm wara tixbita żgħira ma' Ras il-Kanun; fuq ġewwa fih xkaffa mdaqqsqa mal-livell tal-baħar, filwaqt li mas-saqaf tiegħu hemm żewġ toqob maqtugħin, aktarx biex minnhom itellgħu l-ilma għas-salini. Dawn jistgħu jkunu ta' periklu għal min jittanta jippassiġġa aljenat max-xifer li jwassal lejn **Ras iċ-Ċatta**, mal-ġenb l-ieħor tal-għar. Fil-medda ta' blat għoli li tittawwal għal fuq dawn l-inħawi jispikka kumpless ieħor ta' salini magħruf

bħala **Tal-Arluġġar**, li nbena fl-1742 u llum jinsab żdingat. Jingħad li l-ġrajja ta' dawn is-salini kienet waħda ta' żvintura, fost oħrajn wara li sidhom l-arluġġar fettillu jniffed spiera għal go għar kbir li jinsab taħthom (**Għar ir-Riħ**) sabieħ il-baħar ifawwar dritt għal go fihom meta jkun hemm il-maltemp, u b'hekk jiffranka l-keded biex itella' l-ilma f'dawn is-salini li jinsabu fil-għoli. Iżda jidher li dan beda jwassal ukoll ir-raxx mielaħ tal-baħar għal fuq l-egħlieqi ta' terzi, li fitxewh għad-danni sa ma faqqruh u qajla qajla wassluh sal-qabar bil-għali. Jista' jkun li uħud mid-dettalji huma żidiet legġendarji aktar milli fatti storici, iżda jekk wieħed iħares bir-reġqa lejn l-inħawi jintebaħ li qalb is-salini tassew hemm spiera tonda misduda bil-ġebel u minn taħtha ġieli jinstema' l-baħar iħabbat. Daqstant ieħor, minn go l-għar tidher l-istess spiera mtaqqba pulita fis-saqaf u mbarrata bix-xorok biex l-ilma ma jogħliex minnha; għadhom jidhru saħansitra l-iskaluni maqtugħin fil-ġenb tagħha. Għar ir-Riħ innifsu jintlaħaq b'tixbita minn hdejn is-salini stess li twassal għal bokka żgħira f'it fuq mill-baħar (li minnha ġieli tonfoħ ziffa qawwija li aktarx tatu ismu), jew inkella permezz ta' għodsa minn go bokka akbar taħt l-ilma. F'dawn l-aħħar snin, dan l-għar ukoll sar popolari mal-buġħaddasa, għalkemm b'xorti ħażina hemm min qed jinkoragġixxi l-vizzju li jvintawlu ismijiet kummerċjali bla ebda preġju (f'dal-każ "Cathedral cave") minflok ma jkun apprezzat l-isem u l-karattru propju tal-post. F'it biss 'il ġewwa minn Għar ir-Riħ tispikka **Il-Bokka tal-Wied**, il-fetħa ta' hondoq kbir, dejjaq u għoli li hawnhekk jingħaqad mal-baħar miftuħ— **Wied il-Għasri**. L-istess bħal Wied iż-Zurrieq u Mgarr ix-Xini, din il-bajja tawwalija, irqiqa u mserrpa (bi xtajta żgħira u ċaġħqija fuq ġewwa nett) hija t-tarf nofsu mgħarraq ta' wied fond (ukoll imsejjaħ Wied il-Għasri) li sal-lum għadu jcarcar għal go fiha. U m'hemmx xi ngħidu, hija fost l-aktar xenarji spettakolari fil-Gzejjer Maltin. Tista' tinzel għaliha permezz ta' taraġ maqtugħ fil-blat li jwasslek għal fuq ix-xtajta; isfel hemm ukoll xi kmamar qodma tas-sajjieda u għar ieħor żgħir iżda wiesa' fil-baħar baxx biswita. Fis-saqaf ta' dan l-għar hemm imniffda spiera wiesgħa u

fonda mnejn dari kien jittella' l-ilma mielaħ sabieħ jintuża fis-salini.

Jittawlu mill-għoli hemm imbagħad l-artijiet weqfin **Tas-Sagħtrija** (jew **Is-Sagħtrija**). Dan l-isem aktarx għandu x'jaqsam mas-sagħtar li jikber qalb il-blatiet li jinstabu mgerrbin mal-ġnub taflin ta' l-għolja taż-Żebbuġ, iżda l-post huwa magħruf l-aktar għall-alabastru sabieħ li kien instab hawn għall-ewwel darba fl-1738. L-aħħar blat li nkiseb mis-Sagħtrija ntuża għal diversi opri li llum iżejnu l-knisja parrokkjali taż-Żebbuġ minn ġewwa, wara li mill-istess materjal kienu nħadmu xoghlijiet iżgħar fil-kappella ta' Wied il-Għasri u fil-katidrali tal-Imdina, tal-Belt Valletta u tar-Rabat t'Għawdex. Minn dawn l-artijiet għoljin jinzel ukoll wied żgħir (**Il-Wied ta' Nikol**), li l-ewwel jaqbeż l-artijiet **Tal-Benniena** imbagħad jibqa' għaddej (flimkien mal-kwantità ta' naqal, tajn u ġebel li jaf iġorr miegħu l-ilma) propju minn go nofs is-salini msejkna Tal-Arluġġar, sa ma jasal biex iferra' l-ilma li jifdal għal fuq is-sies hdejn Għar il-Qamħ. Qrib tiegħu jgħaddi wkoll wied ieħor daqsu (**Il-Wied tal-Baqra**), iżda dan imbagħad jitbiegħed mill-ieħor li semmejna qablu, jibqa' niezel bejn l-artijiet **Tal-Baqra**, **Tal-Baħri** u **Ta' Grabiel** u fl-aħħar jaqa' mill-għoli qisu doċċa għal ġol-baħar baxx fid-daħla ta' Wied il-Għasri. Kemm il-Wied ta' Nikol kif ukoll dak tal-Baqra jibdw minn taħt l-art għolja **Ta' Ghajn Quċċât**, fejn teżisti nixxieġha oħra (**Ghajn Quċċât**) taħt waħda mill-ogħla bnadi taż-Żebbuġ.

Is-sisien tal-Għasri

Malli taqbeż Wied il-Għasri, tibda kullana ta' sisien għoljin li minn hawn 'il quddiem tiddomina l-pajsagġ ta' max-xatt. Il-ġenb tal-wied huwa biss waħda mill-facċati weqfin li jdawru **Il-Qortin ta' Wied il-Għasri**, promontorju għoli u wiesa' li jibda mill-artijiet **Ta' Borgu** u **Il-Bajjada**, u jibqa' ħiereg għal fuq il-baħar miftuħ, fejn jinqasam f'zewġt irjus. L-ewwel waħda tħares lura lejn Wied il-Għasri u Tal-Arluġġar u, skond Zammit-Ciantar, isimha magħha: **Ras il-Qortin**. Taħtha hemm sikka żgħira (**Is-Sikka tal-Qortin**, miktuba fil-mapep ufficċjali

bħala “*Is-Sikkina tal-Qortin*”) li toħroġ minn mal-Bokka tal-Wied sewwasew faċċata ta’ Għar ir-Riħ. L-oħra hija **Ras il-Forna** (jew **Il-Kap tal-Forna**), bil-ħotba **Tal-Qriewes** fil-quċċata tagħha. Bejn dawn iż-żewġ trufijiet hemm sensiela ta’ erba’ għerien doġoq mal-baħar li fformaw matul xi xquq fil-blat; l-akbar wieħed fosthom jissemma f’kitbiet qodma bħala **L-Għar taz-Zokkor**. Hdejhomm, skond xi mapep, hemm **Is-Siġġu** u **Ix-Xriek**, għalkemm dwar dawn għandi xi dubji peress li l-istess ismijiet diġà ltqajna magħhom ftit biss ‘il bogħod, bejn Wied il-Għasri u Ras ir-Reġqa.

Ras il-Forna tidher tassew imponenti jekk tħares lejha mill-punent, għax tikser ħesrem għal fuq daħla wiesgħa (**Ta’ Ċirkisa**) li tagħti rdoss mil-lvant u l-grigal iżda li hija miftuħa beraħ għall-punent, il-majjistral u t-tramuntana. Is-sies jibqa’ għoli u wieqaf, u mad-dawra kollha hemm sensiela ta’ għerien kbar fil-baħar. L-ewwel wieħed jissejjaħ **il-Forna**, inkella **Għar il-Forna** jew **L-Għar tal-Forna**; għandu l-bokka kwadra u huwa kbir u pjuttost fond ‘il ġewwa. Ta’ min iġħid li l-kelma “forna” tisser forn żgħir iżda ġieli tintuża wkoll għal dan it-tip ta’ għar fil-baħar, forsi minħabba x-xebħ li jagħtu uħud mill-għerien. Jekk wieħed iħares bir-reġqa lejn il-blat zonqri ta’ fuq dan l-għar, jintebaħ li fih bħal ħafna grif immejlel; dan huwa r-riżultat ta’ tkaxkir tar-ramel mill-kurrenti tal-baħar meta l-blat kien għadu qed jifforma. Għal min jinteressah, dan id-dettall huwa spjegat aħjar fil-ktieb “*Limestone Isles in a Crystal Sea*” li fih ukoll ritratt ta’ l-Għar tal-Forna. Maġenbu hemm **L-Għar il-Għoli**, inqas fond minn ta’ qablu, iżda ismu miegħu billi l-bokka tiegħu kwazi tkejjel is-sies. Imrekken fil-qrib fuq ġewwa nett tad-daħla, biswit għar ieħor żgħir b’bokka kwadra, hemm imbagħad **L-Għar tal-Miġra**. Dan inzerta direttament taħt wied żgħir (**Il-Miġra**) li jibda minn taħt l-għolġa **Tal-Gurdan**, jiġbor l-ilma mill-artijiet ta’ taħtha (**Tas-Sfunnarija**, **Tal-Hamri**, **Tal-Hafi**, **Tal-Hawt** u l-Bajjada), u minn hemm iċarċar lejn xifer is-sies. Ftit aktar ‘il bogħod taħt **Il-Kappara**, posta miftixxija għas-sajd bil-purċellat għall-voparella, hemm ukoll **L-Għar tal-Kappara**. Malli taqbzū, is-sies jerġa’ jisporgi ‘l barra bħala **Ras ta’ Pinu** (imsejja wkoll

Ta’ Tappina), li f’suritha tixbaħ kemmxejn lil Ras il-Forna. Mistur fil-faċċata tagħha u qisu qed iħares lejn il-qilla tal-majjistral, hemm wieħed mill-akbar għerien fil-Gzejjer Maltin: **L-Għar tal-Margun**. Biex tarah mill-art trid tittarraf, iżda minn fuq dghajsa jspikka bħala bokka m’oghla xi ħdax-il sular. Huwa twil ħafna, u wiesa’ biżżejjed biex b’luzzu mdaqqas darba konna dħalna sa aktar minn nofsu; il-bqija komplejnha bil-għawm. Fuq l-għar hemm posta tas-sajd magħrufa għall-vopi hoxna u msejjaħ **Il-Fonda tal-Margun**, isem f’loku meta tqis il-fond tal-baħar quddiem l-għar. Interessanti wkoll li dan huwa fost l-imkejjen f’Għawdex li huma msemmijin għal għasafar li llum qajla għadek tarahom— margun huwa għasfur b’għonq twil li jogħdos għall-ħut (bit-Taljan jissejjaħ *cormorano*, iżda wkoll *marangone*, *mergo*, *smergo* jew *mergone* mnejn fil-fatt tnisset il-kelma Maltija). Uħud mill-għerien ta’ l-inħawi huma mnizżla b’mod żbaljat f’xi pubblikazzjonijiet— ngħidu aħna, “Forna” flok “Forna”, “Nigra” flok “Miġra”, “Kapparat” flok “Kappara” u “Margrew” flok “Margun”. Mad-daqqa t’għajn, jidher li dawn l-iżbalji nqalgħu waqt it-traduzzjoni ta’ manuskritti storiċi bħal ta’ Agius DeSoldanis, fejn il-kalligrafija mħarbxja u l-ortografija ta’ dari mhux dejjem iġħinu lir-riċerkatur.

...u dawk tal-Għarb

Ftit aktar ‘il quddiem, naslu fil-ħalq ta’ **Wied il-Mielah**, wied kbir u wiesa’ li jibda mill-bogħod. Lejn tmiemu, dan il-wied jaqta’ ‘l isfel f’daqqa u jifforma ħondoq fond li jinfed is-sies u jibqa’ nieżel tista’ tgħid sal-livell tal-baħar. Il-qiegħ tal-ħondoq sewwasew fejn il-wied jiftaħ għal ġol-baħar kien magħruf bħala **Il-Hofra tat-Torok**, għax skond għajdut lokali ġieli kienu jizbarkaw il-furbani Torok fih. Dan jinfed mill-ewwel mal-baħar miftuħ minn taħt ħnejja naturali daqsieq (għolġa xi disa’ sulari) magħrufa bħala **It-Tieqa**, jew inkella **It-Tieqa ta’ Wied il-Mielah** biex tingħaraf mill-oħra aktar famuża li hemm fid-Dwejra, li magħha tħabbatha kemm fid-daqs kif ukoll fi sbuħitha. Dari ġieli kien hemm min jinżel iġħum hawn, iżda ħadd ma kien jazzarda joħroġ ‘il

barra minn mal-blat. Niftakar lil qrabati dejjem isemmu li xi ħadd darba kien telaq kelb iġħum hawn u dan inħataf minn xi ħuta kbira wara li qagħad iċafcaf ferħan ġol-baħar miftuħ; ftit wara f’wiċċ l-ilma tfaċċa nofs il-kelb mimli demm. Għadni s’issa ma nafx jekk din kinitx grajja li seħħet tassew jew inkella xi ħrafa li kienu jirakkontaw lit-tfal biex ibeżżgħuhom u jzommuhom ‘il bogħod mill-periklu. Bi dritt is-saqaf tat-Tieqa, mill-ġenb l-ieħor tal-ħondoq joħroġ pizz wiesa’ msejjaħ **Il-Harriega tat-Tieqa**, filwaqt li ma’ sieq it-Tieqa nnifisha hemm żewġ postijiet mnejn jiddendlu s-sajjieda biex jistadu: **Il-Plier ta’ Għawwa u Il-Plier ta’ Barra**. Flikien isibuhom bħala **Tat-Tieqa**, u x’imkien hdejhomm hemm ukoll posta oħra (**Ta’ Pipu**) mnejn jistadu aktar mill-għoli. Fuq iż-żewġ naħat tat-Tieqa hemm ukoll żewġ għerien imdaqqsin fil-baħar, wieħed minnhom ismu miegħu: **L-Għar tat-Tieqa**. Jaqbdok il-biki x’ħin tara kif **Wied il-Mielah** tiddel minn gawhra tan-natura għal bokka tad-dranagġ ewlenija fis-snin sittin, u kif maż-żmien nibtu sfregġi oħra aktar reċenti li komplew għarrquh. Jidher li sa fl-aħħar hemm pjanijiet biex jinqata’ l-ħruġ tad-dranagġ u biex forsi xi darba, jekk ix-xogħol isir kif għandu jkun, dan l-ambjent uniku jtraġġa’ lura għas-sbuħija u s-seħer ta’ l-imġhoddi. Iżda għalissja, nippruwaw ninsew ftit din il-gerħa fil-pajsagġ u nkomplu mexjin lejn sensiela ta’ posti tas-sajd imperrċin wara t-Tieqa. Isem l-ewwel tnejn (**Ta’ Żerzaq u Il-Kerha**) donnu relatat mat-tixbit mas-sies, u l-‘kruha’ hawn aktarx tindika xi biċċa mwiegħra aktar milli kwistjoni ta’ sbuħija. Warajhom hemm **Il-Fonda**, li t-tifsira tagħha jagħthielna l-baħar ta’ taħtha. Imbagħad hemm **L-Ingieret** (plural ta’ “nigret”, aktarx mit-Taljan ‘negro’), kelma li dari kienet tintuża għat-tajr sewdieni bħaċ-ċawl li kien jittajar fl-inħawi qabel ma nqered għal kollox minn pajjizna. L-istess isem narawh ukoll **fil-ħotba ta’ l-Ingieret**, li togħla bil-mod fuq dawn l-inħawi u tifred lil Wied il-Mielah minn **Wied Hurriega**. Dan ta’ l-aħħar huwa wied baxx li jserrep bejn l-artijiet **Ta’ Lexxana**, **Ta’ Hurriega**, u **Ta’ Kremona** qabel ma jixħet l-ilma tiegħu mill-għoli tas-sies hdejn posta oħra mlaqqma **Il-Mithna**. Fil-mapep, ras il-wied hija indikata bħala **Il-Wied ta’ Kremona**,

u tibda sewwasew mal-ġenb ta' tumbata żġhira tat-tafal (isimha magħha - *It-Tafla*) li dwarha nitkellmu dalwaqt. Taħt Wied Ħurrieqa jinsab *Għar ix-Xiħ*, għar wiesa' iżda f'it li xejn fond li hemm ma' wiċċ il-baħar.

It-tliet posti tas-sajd li jmiss għandhom ismijiet kemmxejn strambi: *Ir-Rundellu*, *It-Travżin*, u *Il-Buqrajt*. L-ewwel tnejn m'għandix ħjiel xi jfissru, filwaqt t-tielet waħda tidher qisha taħsira ta' "buqrajq" (tip ta' għasfur). Hawn wasalna f'idejn il-kap prominenti ta' *Ras il-Ħekka*, kisra oħra ewlenija max-xatt li meta tħares lejha minn fuq dgħajsa għandha bixra qisha maħkuka u migrufa. Is-sies kemmxejn imfaqqam mal-faċcata tagħha isibuh bħala *Tar-Roġġ*. Niftakar lil zijuwi jirakkonta ġennata ta' wieħed minn sħabu mill-Għarb stess li darba kien fettillu jaqbez għal isfel minn hawn. L-istess isem li narawh ripetut *fl-Għar tar-Roġġ* li jinsab taħtu kif ukoll f'żewġ xkafef (*Tar-Roġġ Fuq* u *Tar-Roġġ Isfel*) mnejn jistadu s-sajjeda wara li jixxabtu mal-blat. Oħrajn jistadu minn fuq *Il-Pulptu*, xoffa oħra għolja maħruġa 'l barra minn din ir-ras. Fuq l-art naraw ukoll *Il-Ħotba ta' Milied*, roqgħa watja li tittawwal għal fuq Ras il-Ħekka b'sensiela ta' ħagrjet kbar imxerrdin fuqha. Mad-daqqa t'għajn taħsibhom fdalijiet ta' xi tempju megalitiku, iżda fil-fatt huma naturali. Dan ma jtellifx mill-interess tagħhom, għax tabilhaqq huma l-aħħar traċċi ta' għolja qadima li ttekklet għal kollox mill-elementi, biex kulma fadal minnha huma dawn il-ftit ġebliet tal-qawwi mxerrdin f'pajsaġġ fejn dan is-saff tal-blat m'għadux jeżisti aktar. F'flimkien ma' ħjiel ieħor imxerred madwar l-inħawi, ngħidu aħna It-Tafla (tumbata ċkejna taflija f'idejn il-kappella ta' San Dimitri) u Il-Ħotba tal-Bies (oħra bħalha 'il hinn minn Wied ir-Rahab, li nitkellmu dwaru aktar 'il quddiem), dan il-post għandu valur xjentifiku għax jagħti xhieda importanti dwar kemm kienu differenti dawn il-bnadi fl-imġhoddi. Il-Ħotba ta' Milied tifred minn xulxin *Il-Wied ta' Milied* u *Il-Wied tas-Suf*, żewġ widien baxxi li jibded minn taħt il-kappella ta' San Dimitri u li jinżlu lejn it-tramuntana minn bejn l-artijiet *Ta' San Dimitri*, *Ta' Lexxuna*, *Taċ-Ċawla* u *Ta' Milied*, sa ma jintemmu f'Ras il-Ħekka u Tar-Roġġ. Il-Wied ta' Milied

mhuwiex għajr gandott naturali dejjaq u mserrep maqtugħ fil-blat mikxuf, filwaqt li l-ieħor tas-Suf huwa f'it usa' u mimli qasab. Għal aktar minn nofs it-tul tagħhom, iż-żewġ widien iġġaddu f'it passi biss bogħod minn xulxin u bilkemm hemm għalqa jew tnejn bejniethom, iżda mbagħad il-Wied ta' Milied jaqta' f'it f'it 'l isfel max-xaqbala tal-lvant tal-Ħotba ta' Milied, waqt li l-Wied tas-Suf jaqta' minn fuq stroff tal-franka m'ogħla sular man-naħa l-oħra tagħha. Aktar lejn il-punent, l-istess stroff jingħaqad ma' xifer is-sies, fejn jispikka bħala saff ċar tant li l-post jafuh bħala *Il-Bajjada*. Il-faċcata li magħha jċarċar il-Wied tas-Suf maż-żmien kisbet lewn skur u għaldaqstant isejjilha *Il-Ġebba s-Sewda*. Fil-qrib, l-erożjoni ħolqot skerz tan-natura madwar haġra ċatta li kienet tgerrbet għal fuq il-blat artab tal-franka. Billi l-haġra tal-qawwi tiflaħ aktar għall-elementi, baqgħet hemm (flimkien ma' għonq dejjaq ta' blat li kien taħt il-kenn tagħha) waqt li l-blat ta' madwarha therra, hekk li maż-żmien ħadet is-sura ta' faqqiegħa. F'idejha eżatt hemm skultura oħra naturali, *Ħalq Ħamiem*— fetha tawwalija u fonda fl-art li tinfed dritt 'l isfel minn go saqaf ta' għar b'bokka daqsieq (*L-Għar tal-Ħamiem*) li jinsab mal-baħar bosta sulari taħtha. Għandha bixra kemmxejn tal-biża' li donnha twissik li mhux għaqli li tittarraf għal fuq xofftejha biex tittawwal għal gewwa. Iżda minkejja l-għoli, minn go fiha xorta jitla' r-raxx tal-baħar salvaġġ waqt xi maltempata mill-qliel nett, u l-qtar mielaħ kultant jinħass sew anke fil-bogħod, saħansitra hdejn Ta' Pinu. U x'ingħidu dwar l-isem? Filwaqt li l-ħamiem għadu sal-lum jinstema' jgorr taħt l-art, mhux ċar jekk l-isem originali kienx "Ħalq" jew "Ħarq" (jigħifieri xaqq), għax hawnhekk naraw qasma naturali li fl-istess waqt tfakkrek f'ħalq miftuħ lest biex jibla'. L-istess taħwid bejn dawn iż-żewġ kelmiet li jixtiebhu narawh ukoll f'postijiet oħra fil-Gżejjer Maltin, ngħidu aħna Il-Ħluq ta' l-Irġieqa f'Kemmuna, Il-Ħarq tan-Niġes fl-Aħrax tal-Mellieħa, Ħalq it-Tafal u Ħalq is-Siġar fil-Qrendi, u Ħalq Mannara u l-Ħluq ta' San Mitri fil-punent f'Għawdex stess. U hawnhekk ma nistgħux ma ngħidux xi haġa dwar il-kappella mwarrba ta' *San Dimitri* (jew *San Mitri*, kif kienu jsibuha x-xjuħ ta' l-Għarb) li

tiddomina l-mogħdijiet tal-kampanja li jagħtu għal dawn l-inħawi, u li nbriet mill-ġdid bosta drabi bejn is-Seklu XVI u l-bidu tas-Seklu XIX. Skond waħda mill-aktar legġendi Għawdxin magħrufa, hawnhekk seħħ miraklu fejn il-qaddis patrún ta' widien lit-talb ħerqan ta' waħda arma f'qajra (Żgugina) biex binha jiträgġa' lura mill-ġasar wara li kienu ħaduh il-furbani Torok li kienu jissajjaw fil-kampanja. Niftakar lil nannti (Alla jaħfrilha) ssaħħarni bir-rakkont ta' kif dal-qaddis riekeb fuq ziemel inqala' mill-inkwatru li kien hemm fil-kappella, lebbet 'il barra għal fuq il-baħar sa ma laħaq il-furbani, u reġa' lura bit-tifel qawwi u sħiħ. Bħala tifkira, halla wkoll il-marki tan-nagħal minqaxa fil-blat. Għal dan, ix-xwejja zammet il-wegħda li tixgħellu qasba żejt kuljum. Il-legġenda tkompli li din il-grajja seħħet f'kappella medjevali li kienet qrib l-irdum, u li maż-żmien waqgħet għal ġol-baħar meta ġġarrfet l-art li kienet mibnija fuqha. Minflokha nbriet oħra aktar 'il gewwa li għadha hemm sal-lum, però, oħroġ il-għageb, il-kappella l-qadima ma nqerditx u l-musbieħ tagħha baqa' jixgħel fil-qiegħ saħansitra wara li kienet ilha li ntesiet.

Wied ir-Rahab u Kap San Dimitri

Wara li taqbez posta tas-sajd magħrufa bħala *Tal-Basal*, ifeġġu tliet għerien fil-baħar: *L-Għar tal-Basal*, *L-Għar ta' Kurrat* u *L-Għar taċ-Ċawla*. Il-bokok tagħhom huma iżgħar minn ta' L-Għar tal-Ħamiem, iżda dan b'ebda mod ma jfisser li dawn huma xi għerien ċkejknin. Tabilhaqq, L-Għar ta' Kurrat huwa twil ferm u fih qadfa liema bħalha biex tasal sa gewwa nett; ikompli saħansitra biċċ oħra minn taħt l-ilma, mnejn jerġa' jitla' għal go sala bl-arja li ma tinfidx mal-baħar miftuħ. Mhux għal kollox ċar jekk il-kelma "kurrat" hix qed tirreferi għall-isem Corrado jew inkella għax-xitla tal-kurrat, forsi wkoll bħala laqam ta' xi ħadd. L-Għar taċ-Ċawla, imsemmi għall-inħawi ta' madwaru, huwa iqsar u għandu żewġ bokok, waħda mdaqsa ma' wiċċ il-baħar u l-oħra aktar fil-fond. Ma' qiegħ il-baħar taħt it-tliet għerien li semmejna hemm ukoll għar ieħor iżgħar (ir-raba' li

wieħed) mgħaddas għal kollox. Aktarx minħabba tfixkila bejn żewġt ismijiet li jixtiebhu ("Taċ-Ċawla" u "Ta' Ċamma"), dawn l-għerien saru magħrufa fost il-bugħaddasa bħala "Ta' Ċamma", isem b'ieħor li wara kollox jeżisti band'oħra u jinstab ferm aktar 'l hinn bejn Kap San Dimitri u d-Dwejra. Sewwasew fuqhom, hemm *Il-Wied taċ-Ċawla* li minn fuq il-baħar jintgħaraf permezz ta' żewġ xquq ġeoloġiċi (*faults*) li bla dubju għenu fit-tiswir tiegħu. Dan il-wied qsajjar u wiesa' għandu żewġ fergħat, jew tributarji, li jibdedw mill-artijiet *Tal-Laqx* u *Ta' Abdilla* fuq naħa u dawk *Ta' Garriska* (jew *Il-Garriska*) u *L-Andar ta' Garriska* fuq in-naħa l-oħra aktar lejn il-punent. Bilkemm jilħqu jingħaqdu dawn iż-żewġ fergħat, għax minnufih il-wied ewlieni jsib tarf is-sies u jsawwab l-ilmijiet tiegħu għal isfel. L-ogħla parti tal-Garriska għandha l-forma ta' quċcata tonda (*Il-Fotba ta' Ċini*, jew *Ta' Ċini* biss) u tibqa' ħierġa għal fuq il-baħar lejn it-tramuntana, bil-ħbula mtarrġin ta' *L-Għalieqi* (isimhom magħhom) jifirduha mis-sisien ta' taħtha u mill-posta tas-sajd *Ta' Majs*. Ix-xaqliba l-oħra tal-Garriska tmil ftit lejn il-punent sa ma tmiss il-ġenb ta' l-aktar wied imbiegħed lejn il-punent fil-Gzejjer Maltin kollha: *Wied ir-Rohob* jew *Wied ir-Rahab*. Dan il-wied kbir huwa ferm itwal minn ta' qablu u jibda minn wara l-irħajjel *Ta' Birbuba*, li skond id-dizzjunarju ta' Aquilina aktarx tfigħer "il-bir tal-baħnana" ("bir buba"). Qabel ma ddaħlet fil-pjan regolatur tas-snin '80 u nbelgħet mill-bini sfrenat li dan gab miegħu, din kienet kontrada pittoreska magħmula minn ġabra ta' ftit djar qodma matul trejqa mwarrba tal-kampanja, u kellha karattru għaliha. Għall-bidu, il-wied jinżel bi qlib pjuttost baxx minn taħt ir-raba' *Ta' Mannara* (kunjom li narawh ukoll fit-toponomastika ta' mal-baħar mhux wisq 'il bogħod minn hawn, sewwasew f'Halq Mannara qrib id-Dwejra), u jkompli nieżel bil-mod minn bejn l-għelieqi *Ta' Felici*, *Tal-Hellu*, *Ta' Mira*, *Ta' Mungur* u *Tal-Kemmuni*. Izda wara li jaqbez l-artijiet *Ta' Wied ir-Rahab* u *Il-Bajjad* jinbidel f'ħondoq twil u fond maqtuġh fil-blat zonqri bejn l-artijiet għoljin tal-Garriska (fuq il-lvant) u *Il-Qasam* (fuq il-punent). Wied ir-Rahab fl-aħħar jintemm bejn il-Fotba ta' Ċini u oħra pariġġha (*Il-*

Fotba tal-Qasam), jofroq is-sies wieqaf fi tnejn u jferra' għal ġol-Mediterran miftuħ minn nofs l-għoli tas-sies. Jekk inħarsu lura u nqabblu l-bokka ta' dal-wied ma' l-oħrajn fondi bħalu nieħdu ħjiel ta' kif inhi mxaqilba dil-parti tal-gzira Għawdxija: Wied ir-Rahab qisu mdendel fl-għoli; Wied il-Mielaħ kważi jasal mal-livell tal-baħar; Wied il-Għasri għandu l-bokka nofsha mgħarrqa; u l-wied li hemm fix-Xwejni huwa kollu kemm hu mistur taħt wiċċ l-ilma. Dan huwa r-riżultat ta' ċaqliq qawwi tettoniku li seħħ matul eluf ta' snin.

Madwar Wied ir-Rahab jidhru erba' għerien fil-baħar, li s'issa sibt x'igħidulhom tlieta minnhom biss: *L-Għar tal-Marpas*, *L-Għar tal-Ħanex* (inkella *Il-Ħanex* jew *Għar il-Ħanex*), u *L-Għar ta' Wied ir-Rahab*. Bejniethom hemm ukoll sikka żgħira (*Is-Sikka ta' Wiereb*), posta tas-sajd bl-istess laqam (*Ta' Wiereb*), u posta oħra indikata bħala *Il-Marpas*. Issem din ta' l-aħħar ma nrexxilix nitkixxef xi jfisser. Qribha tinsab *Sieq il-Baqra*, isem kurjuż li jagħtik x'tifhem li hawn (jew kien hawn) xi blata maħruġa 'l barra b'dil-forma, izda din qatt ma lmaħtha u ma nafx jekk għadhiex teżisti. Qed ngħid dan għax sa xi tlettax-il sena ilu l-blat tax-xifer f'Halq Wied ir-Rahab kien qed iżomm f'postu bil-ħniena, mxaqqaq minn kunsentura rqiqa li bilkemm kienet tidher għal min jinzerta għaddej minn fuqha izda li fil-fatt kienet tagħti isimha lill-blat ta' madwarha— *Il-Maqtuġha*. Għall-ħabta tas-sena 1995, din ċediet u l-faċcata sħiħa fuq iż-żewġ naħat ta' Wied ir-Rahab (m'ogħla għoxrin sular blat!) tqaċċtet u żvarat b'kollox għal ġol-baħar. Sal-lum għadha tispikka l-gerħa kbira u bajdanija li ħalliet fil-faċcata skura ta' madwarha. Jidher li fl-inħawi hemm anke tifikriet oħra ta' blat li waqa' għal isfel fl-imgħoddi u ntradam taħt il-baħar, tant li s-sies taħt *Tal-Ħamrija* (hekk igħidulhom il-ħbula mtarrġin li hemm mat-tramuntana tal-Fotba tal-Qasam) isibuh bħala *L-Irdum*. U, mhemmx għax tgħid, bl-istess mod tnissett l-aħħar parti tal-leggenda dwar il-kappella l-antika ta' San Dimitri. Issa ninsabu fil-bidu ta' promontorju wiesa', għoli u ismu miegħu (*Il-Qortin*) li jixref lejn il-majjistral għal fuq il-baħar fit-tarf nett tal-Gzejjer Maltin. It-tarf innifsu huwa

Kap San Dimitri, jew *Kap San Mitri*, mnejn is-sies jikser qisu kartabun, jibdel ismu għal *Gebel it-Tirxija*, u jibda riesaq l-ewwel lejn *Il-Ponta tal-Ħawt* u mbagħad lejn id-Dwejra. Dawn l-inħawi daqstant ieħor sbieħ digà tajniehom titwala mill-qrib fil-ħarġa numru 30 ta' "*L-Imnara*". Sewwasew qabel ma tilwi mal-Kap innifsu, hemm żewġ għerien ftit 'il fuq mill-baħar inħarsu lejn it-tramuntana, bil-bokka żgħira u tonda li tixhed kif dawn tħaffru mill-ilma gieri l-istess bħal Għar Ħasan f'Malta. Sewwasew taħthom hemm żewġ għerien oħra, moħbijin għal kollox taħt wiċċ il-baħar u ta' daqs liema bħalu. L-unika darba li qatt rajt ħuta kbira (aktarx tonn) fl-istat naturali kien f'madwar 30 metru fond mal-bokka ta' wieħed minn dawn l-għerien. Hawnhekk, kemm il-kobor tal-għerien infushom kif ukoll il-baħar miftuħ ta' quddiemhom u l-għoli tas-sies li jittawwal għal fuqhom iġieġħluk tħossok qisek nitfa f'nofs ambjent salvaġġ li hawn għadu jsaltan bla mittiefes.

Il-Fotba tal-Qasam u dik ta' Ċini mhumieħ għajr tnejn fost gemgħa akbar ta' tumbati żgħar li jdawru iż-żewġ ġnub ta' Wied ir-Rahab. Biex nibdedw min-naħa tal-Garriska, insemmu *Il-Gudja* li hija mifruda mill-Fotba ta' Ċini minħabba wied ieħor żgħir bejniethom li jferra' għal go Wied ir-Rahab. Fuq ix-xaqliba l-oħra, wara l-Fotba tal-Qasam hemm *Il-Fotba tal-Bies* (jew sempliċement *Tal-Bies*) u oħra li wkoll igħidulha *Il-Gudja*. Hawn ta' min igħid li l-kelma semitika "gudja" tfigħer għolja żgħira, tant li kull fejn niltaqgħu magħha fit-toponomastika Maltija dejjem ikun hemm xi quċcata żgħira. Ġieli niltaqgħu anke mal-plural tagħha "gwiedi" u mad-diminuttiv "gwejdja". Daqstant ieħor, il-varjanta Taljanizzata tagħha "*cuddia*" nsibuha tintuza spiss u bl-istess tifsira fuq il-gzira ta' Pantelleria, ngħidu aħna *Cuddia Attalora*, *Cuddie Rosse*, *Cuddia Randazzo*, eċċ.h. L-istess bħalma għidna dwar il-Fotba ta' Milied, dawn il-hotob u gwiedi mhumieħ għajr l-aħħar fdal ta' għoljiet qodma li maż-żminijiet ittieku għal kollox mill-elementi. Għaldaqstant, il-Fotba tal-Bies illum mhix għajr tumbata tat-tafal li tidher barranija għall-aħħar f'pajsagġ magħmul kważi għal kollox mis-saffi tal-franka u taż-zonqor, u l-istess

nistgħu ngħidu għal żewġt irqajja' bħalha (*It-Tafal u It-Tafla ż-Żgħira*) li jixirfu bi drittha man-naħa tal-Garriska, sewwasew madwar il-Gudja. Dettall kurjuż huwa li jekk tfitx sew f'dawn l-artijiet taflin glieli ssib xi ċapep kbar u skuri ta' sadid magħqud kif ukoll kristalli trasparenti tal-gips li mad-daqqa t'għajn taħsibhom hġieg; dawn il-minerali naturali huma magħrufin fost il-ġeologi bħala *limonite* u *gypsum*. Bħalma diġà rajna, Il-*Hotba* tal-Qasam hija quċcata żgħira fit-tarf ta' biċċa art għolja fuq il-Qortin li jsejnhulha Il-Qasam, jiġifieri propjetà agrikola mifruxa fuq medda mdaqqa (l-istess bħal "podere" għat-Taljani u "estate" għall-Ingliżi). Parti minn din hija maqrusa bejn il-*Hotba* tal-Qasam u l-*Hotba* tal-Bies u igħidulha *Il-Qasam ta' Ġewwa*; fiha wkoll għar żgħir artifiċjali li tħaffer fl-imghoddi fil-ġenb tal-*Hotba* tal-Qasam bħala post għall-kenn. Biex tasal sal-għar trid tgħaddi minn mogħdija li tiffred il-*Hotba* tal-Bies mill-art watja *tax-Xaqqufija*. Din ta' l-aħħar kienet fost l-imkejjen li ġew studjati daqs mitt sena ilu mill-*arkeologu* Patri Manwel Magri, peress li f'wicċ il-ħamrija jidhru l-fdalijiet miksurin ta' ħafna xaqquf u fuħħar antik li matul iż-żmien safa mithun biex isir id-deffun għas-soqfa taċ-djar. Ma setax jonqos li l-ħijel 'misterjuż' ta' passat imbiegħed inibbet legġendi dwar teżori mistura taħt l-art u saħansitra dwar belt antika li suppost kienet tinstab hawn. Biswit ix-Xaqqufija, l-art watja fuq naħa tinbidel f'għelieqi mtarrġin (*Il-Wilġa*) li jħarsu lura għal fuq Wied ir-Rahab, filwaqt li fuq ix-xaqliba l-oħra tagħti għall-artijiet imtarrfa *Ta' Ċamma* li jittawlu għal fuq *Gebel* it-Tirxija u l-baħar miftuħ ta' taħt *Ir-Ras ta' Ċamma*. Aktar lejn in-nofsinar naslu l-ewwel fuq il-Gudja li diġà semmejna u mbagħad ħdejn *Il-Maqjel*. Dan l-għar imdaqqa inqata' bl-idejn fil-ġenb tal-Gudja ħdejn l-artijiet *Ta' Mira*, u kemm ismu kif ukoll surtu juru li fih kienu jrabbu l-bhejjem; ma' l-ewwel daqqa t'għajn jidher qadim mhux ħazin, għalkemm mhux magħruf eżatt meta tħaffer. L-artijiet ta' taħtu isibuhom bħala *Il-Mahsel* jew *Tal-Mahsel*, isem li jindika xi vaska jew tagħmir bħalha li kien iżomm l-ilma. U billi hawn ninsabu pjuttost qrib tal-Ponta tal-*Ħawt*, min jaf jekk dawn iż-żewġ ismijiet għandhom xi rabta

bejniethom? Infallu dawn l-inħawi billi nsemmu *Il-Ġebel ta' Rexieqa* (sies wieqaf li jibda mill-Ponta tal-*Ħawt* u jħares lejn in-nofsinar, lejn id-Dwejra) u l-artijiet *Tal-Gruzzjal* li jaqilbu għal fuqu. Dan il-*Ġebel*, kif ukoll *Harq Mannara* li jinsab f'parti minnu, konna diġà semmejnihom fl-artiklu dwar id-Dwejra.

L-intern u l-widien

La qegħdin fiz-żifna, ejjew nitbiegħdu bis-serqa minn max-xatt u ngħidu xi ħaġa dwar il-widien li jiġbru l-ilma tax-xita mill-intern tal-ġzira. Ma kontx se nerġa' nsemmi l-bosta widien żgħar li qisthom bħala parti mill-ambjent ta' mal-kosta, u lanqas ma kelli l-ħsieb li nirrepeti dak li diġà għidt dwar Wied ir-Rahab li għalkemm twil u fond għandu tifsila sempliċi. Iżda xort'oħra huma Wied il-Għasri u Wied il-Mielaħ, li mhumiex għajr it-truf ta' sistemi aktar mifruxa b'ħafna friegħi li jingħaqdu flimkien biex jiffurmaw wied wieħed kbir li jbattal l-ilma għal gol-baħar.

Wied il-Għasri jibda bħala *Il-Wied tal-Gonna* minn ħdejn ir-raħal tal-Għasri, u minn hemm jibqa' niezel qalb l-egħlieqi *Tal-Ġonna* li jinsabu bejn l-għolja *Ta' Għammâr* (jew *Fuq ta' Għammâr*, biex jagħrfuha minn raħal ċkejken bl-istess isem) u *Hotba* oħra iżgħar magħmula għal kollox minn tafal għeri. Din ta' l-aħħar isimha magħha (*Tat-Tafla*), għalkemm fil-mapep hija indikata wkoll bħala *Ta' Leveċa*. Lejn it-tramuntana tagħha hemm l-artijiet *Tas-Sined*, isem li jindika artijiet imtarrġa għal fuq wied; u tabilhaqq bejn din iċ-ċappa tafal u l-għolja ferm akbar *Ta' Abram* (li fuqha jinsab mibni nofs ir-raħal taż-Żebbuġ) hemm wied ieħor li jingħaqad ma' dak tal-Gonna. Magħhom tingħaqad ukoll it-triq tal-kampanja li twassal lejn il-knisja *Tal-Patroċinju* jew *Il-Knisja tal-Wied*, li nbriet fl-1738 u mill-1872 'l quddiem serviet ta' viċi-parroċċa għall-Għasri sakemm dan infatam għal kollox miż-Żebbuġ fl-1921. Niftakar lil qrabati jirakkontaw xi stejjer dwar grajjiet koroh u misterjużi li seħħew bil-lejli ħdejn il-kappella, iżda ftit li xejn naf aktar. Għal fuq il-kappella jittawlu l-artijiet għoljin *Tal-Kanun*,

mal-ġenb tal-għolja *Ta' Abram*. Billi dan l-isem diġà Itqajna miegħu bejn Ras ir-Reqqa u Wied il-Għasri, mhux ċar jekk il-grajja li jsemmi Dr Joe Bezzina dwar il-ħafna friek li tfaċċaw f'Tal-Kanun fl-1942 waqt l-għaks tal-gwerra qedx tirreferi għal hawn. Ftir aktar 'l isfel mill-kappella, sewwasew ħdejn mina ta' l-ilma li hemm ħdejn *Gnien il-Għorfa* u l-artijiet *Ta' Xammâr*, mal-Wied tal-Gonna jingħaqad il-kanal dejjaq (iżda twil u kemmxejn fond) tal-*Wied ta' Felic* u flimkien jiffurmaw Wied il-Għasri. Dan il-wied twil issa jofroq l-art ta' bejn ir-raħal taż-Żebbuġ u l-għolja *Ta' Ġurdan*, li fuqha għadu jsaltan *Il-Fanal ta' Ġurdan* mibni fis-Seklu XIX biex bid-dawl qawwi tiegħu jiggwida lill-baħħara li jkunu qed isalpaw mat-tamuntana t'Għawdex. Skond ma qrajt, legġenda sempliċi tgħid li *Ta' Għammâr* u *Ta' Ġurdan* issemmev hekk għal żewġt aħwa li dari kienu jgħixu fuqhom. Minn taħt l-artijiet *Tal-Gallina* li jinsabu mal-ġenb taflin tal-għolja ta' *Ġurdan*, jinzel *Il-Wied tal-Gallina*, kanal baxx imħanxar fil-blat tal-franka, b'mina ta' l-ilma u għar artifiċjali li donnu jixbaħ lil xi katakombi żgħir. Dan ibattal għal go Wied il-Għasri, l-istess bħalma jagħmel *Il-Wied tas-Sipa* li jinzel min-naħa taż-Żebbuġ. Dan ta' l-aħħar jibda minn taħt l-għonq dejjaq li jgongji l-għollijiet Taż-Żebbuġ u *Ta' Abram* (sewwasew taħt is-salib li hemm fil-pjazza ta' quddiem il-knisja parrokkjali taż-Żebbuġ) u għall-ewwel igħidulu *Il-Wied taċ-Ċakra*, iżda mbagħad jibdel ismu wara li jmiss ma' l-artijiet *Taċ-Ċakra* u *Tas-Sipa*. Aktar 'l isfel, mhux wisq 'il bogħod minn fejn jiltaqgħu miegħu dawn iż-żewġ widien sekondarji, il-qiegħ ta' Wied il-Għasri jsib is-saff taż-żonqor ta' taħt, u minn hemm 'il quddiem l-ewwel jifnâd bil-mod u ftit wara jsir ħondoq dejjaq li jibqa' ħiereg għal-mal-baħar bħalma rajna.

Is-sistema ta' Wied il-Mielaħ hija saħansitra aktar mirquma, u għandha żewġ friegħi ewlenin li joqorsu r-raħal tal-Għarb bejniethom. L-ewwel fergħa prinċipali jgħidulha *Il-Wied ta' Sdieri*, u tibda minn bejn l-għollijiet *Ta' Dbiegi* u *Ta' Għammâr*, sewwasew f'*Ir-Roqgħa* li tofroq it-triq tal-Għarb minn dik li tagħti għal *Ta' Pinu*. Minn hemm, il-wied jibda niezel bil-mod minn wara d-djar li

hemm *fil-Fgura*, jġigifieri l-ewwel parti mibnija int u diegħel lejn l-Għarb, li dari kienet irfajjel maqtugħ għalih f'salib it-toroq bejn l-Għarb u San Lawrenz. Il-Fgura ssemmiet hekk għal niċċa jew "figura" tal-Madonna li nbriet mat-triq biex, skond legġenda lokali msemmija minn Dr Joe Bezzina, f'hares in-nies mill-ħsejjes tal-erwieħ jokorbu li kienu jwerwru l-inħawi għall-ħabta ta' l-1592. Din in-niċċa storika kienet tagħti għal fuq il-wied, sakemm fl-1976 inħattet sabiex tagħmel il-wisa' għal xi bini ġdid u flokha nbriet oħra ġdida man-naħa l-oħra tat-triq. Il-wied jibqa' għaddej minn bejn ir-raħal tal-Għarb u l-knisja famuża *Ta' Pinu*, li għandha storja qadima minsuġa ma' żewġ legġendi reliġjużi. L-ewwel waħda hija qadima ferm, u skond l-istess kittieb teħodna lejn l-1575 meta l-kappella qadima ta' *Santa Marija tal-Gentili* li kienet tinsab hawn kienet ġiet skonsagrata. Skond il-legġenda, xi ħaddiema ppruwaw iżarmawha biex jużaw il-gebel tagħha band'oħra, iżda korrew minħabba intervent mirakoluż u kellhom jieqfu. Għaldaqstant, inbidlu l-pjanijiet u Pinu Gauci ħa ħsieb jirrestawra l-kappella li minn hemm 'il quddiem baggħet magħrufa b'ismu. It-tieni grajja tgħid li qrib il-kappella fl-1883 dehret il-Madonna lil żagħżuġha mill-Għarb jisimha Karmni Grima, u minn hemm 'il quddiem nibtet devozzjoni qawwija lejn *Il-Madonna ta' Pinu* li ġibdet bosta nies għal hawn, tant li fil-bidu tas-Seklu XX inbena s-santwarju kbir li naraw illum. Il-kappella nnifisha għadha teżisti, għalkemm kienet tneħħilitiha l-faċċata biex għaqqduha man-naħa ta' wara tal-knisja l-ġdida. Din il-knisja konna nilħquha mill-Għarb billi ninzlu t-triq wieqfa *Ta' Sdieri* li mill-misraħ ckejkjen ta' *Fuq il-Blata* tibqa' għaddejja għal fuq pont għoli u dejjaq (u kemmxejn stramb ukoll, għax waħda mill-aktar tisripjet qawwija tat-triq hija propju fuq l-arkata tal-pont!) li jaqsam il-wied u jwassal lejn *Ta' Pinu* u *Ta' Għammar*. Fit-Triq ta' *Sdieri* dari kienet tinsab id-dar ta' nannti, bl-imqawel magħha u bl-egħlieqi ta' warajha mtarrġin għal fuq *Il-Hofra* li mhix għajr fergħa ckejkna tal-istess wied. Min jaf kemm qattajna żmien nilagħbu hawn maz-zijiet u l-kuġini fi tfulitna! Minn *Fuq il-Blata* tinzel ukoll *It-Triq tal-Ġidi* (bit-tikka fuq il-Ġ),

triq oħra wieqfa li tgħaddi minn bejn l-artijiet *Tal-Ġidi* u *Ta' Ċencula* u mal-barrieri *Tal-Qsajjem* sa ma tilħaq il-wied. Din mhix għajr il-bidu ta' triq ferm itwal li tkompli mat-tul kollu tal-wied sa f'idejn it-Tieqa ta' Wied il-Mielaħ, qabel ma tikser lejn l-Margun u l-Miġra, mbagħad terga' tilwi lejn Wied il-Għasri u tinfed saż-Żebbuġ u l-Għasri. It-Triq tal-Ġidi tinzel dritt għal Wied il-Mielaħ u ddu f'daqqa ma' qiegh il-wied; f'tit qabel, il-Wied tas-Sdieri jingħaqad mal-*Wied tal-Madliena*, wied baxx mimli qasab li jgħaddi minn bejn ir-raħal ckejkjen *Ta' Għammâr* u *Il-Fotba ta' Kanġla*. Ta' Għammar, li ismu narawh rifless ukoll fl-gholja li tagħti għal fuq bħalma ġa rajna, illum inbela' minn ħafna bini ġdid u tasal għalih permezz ta' triq wiesgħa li tkompli mat-triq li tgħaddi minn quddiem *Ta' Pinu*. Imma sal-bidu tat-tmeninijiet dan ir-raħal kien qisu presepu mrekkjen f'idejn triq dejqa tal-kampanja li dak iż-żmien kienet għadha ma twessgħetx. Qalb il-bini tiegħu tinsab il-kappella ta' *San Pupuju* li nbriet fl-1850 fil-post fejn dari kien hemm oħra eqdem ta' San Anard.

It-tieni fergħa ewlenija ta' Wied il-Mielaħ tibda minn bejn l-Għarb u San Lawrenz, fejn skond il-mapep iġħidulu *Il-Wied tal-Knisja*. Wara li jgħaddi mill-artijiet *Tal-Ħriż*, jimtela' qasab u jibdew isejħulu *Il-Wied tal-Ħriż*. Dan imbagħad jaqsam il-benniena li tinsab fil-qiegh ta' triq wieqfa li miċ-ċentru tal-Għarb tibqa' sejra sal-ħâriet imwarrba ta' Birbuba u *Santu Pietru*. Dawn kienu tassew pittoreski, speċjalment *Santu Pietru* li kien qiegħed f'telgħa wieqfa, dejqa u mserrpa, iżda jaħasra r-ruħ tagħhom inqerdet mill-ħafna bini ġdid li belagħhom fi żminijiet reċenti. Fis-saq mat-tarf ta' *Santu Pietru* għad hemm binja qadima li dari kienet miħna tal-miexi (fejn it-tħin tal-qamħ kien isir permezz ta' tagħmir imħaddem minn bhima miexja f'dawra tonda madwar fus f'nofs kamra kbira), filwaqt li mat-triq li titla' lejn *Santu Pietru* għad hemm żewġ għerien qodma mħaffrin taħt l-egħlieqi. F'tit 'il bogħod tiddandan kburija l-kappella qadima taċ-ċimiterju tar-raħal, magħrufa bħala *Tal-Virtut* (aktarx taħsira tad-dedika ufficċjali lill-Madonna tal-Virtù) jew *Taž-Żejt* minħabba legġenda dwar intervent mirakoluż tal-Madonna fil-

Wied taž-Żejt li jmiss maz-zuntier tagħha. Hawnhekk, mara twajba sabet nixxieġha ta' żejt ħiereg mill-blat waqt żmien il-għaks, iżda skond l-istess legġenda z-żejt waqaf igelgel (u minflok beda jnixxi biss ilma) xi żmien wara minħabba l-għadab tal-Madonna għal xi nies rgħiba li bdew jimlew iż-żejt b'xejn mill-għajn biex ibiġħu bi qliegħ. Din il-kappella tal-kampanja serviet bħala l-ewwel knisja parrokkjali malli l-Għarb infatam mir-Rabat fl-1679 bħala t-tieni parroċċa tal-kampanja (sena wara x-Xewkija, u għaxar snin qabel ix-Xagħra, in-Nadur, iż-Żebbuġ u Ta' Sannat li ikoll kellhom jistennew sa l-1688), u damet hekk sa ma nbriet knisja parrokkjali akbar fil-qalba tar-raħal wara l-1699. Billi l-knisja parrokkjali l-"ġdida" hija ddedikata liż-żjara tal-Madonna lil Santa Elizabbetta, il-vara ewlenija tal-festa għandha żewġ statwi u jsejħulha "Iż-Żewġ". Il-Wied tal-Ħriż u dak taž-Żejt jingħaqdu flimkien sewwasew fil-benniena li semmejna, u minn hemm jibda wied twil li jibqa' niezel minn taħt *It-Triq tat-Trux*. Din it-triq dejqa u twila tibda minn wara l-knisja tal-Għarb u tinfed f'genb dal-wied permezz *tat-Telgħa tal-Qird*. Għal fuq din-niżla wieqfa—jew telgħa, skond mnejn tkun gej—tittawwal l-art għolja ta' *San Katald* fejn iġħidu li fl-imgħoddi kien hemm kappella li llum m'għadhiex teżisti. Mal-genb l-ieħor tal-istess wied (li għadni s'issa ma nafx x'għidulu) jingħaqdu xejn inqas minn erba' widien oħra iqsar iżda kemmxejn fondi, li jinzlu mill-artijiet għoljin *Ta' Lanza*, *Il-Pirjolin*, *Ta' San Dimitri* (sewwasew madwar il-kappella li ġġib l-istess isem) u *Ta' Garrija*. Ir-raba' wieħed fosthom isibuh bħala *Il-Wied ta' Garrija*; u tista' tgħid bi dritt tisporgi *Ix-Xgħira*, qortin imtarrag taħt l-artijiet ta' San Katald. It-tarf tax-Xgħira jingħaraf permezz *tal-Barumbara ta' Leksju* (barumbara qadima f'għamla ta' torri zgħir, imsemmija għal sidha) u eżatt taħt din il-binja il-wied ewlieni "ta' bla isem" (biex iġħidlu hekk) jingħaqad mal-Wied ta' *Sdieri* biex flimkien jiffurmaw Wied il-Mielaħ. Dan imbagħad ikompli għaddej mal-Fotba ta' Kanġla (jew sempliċement *Ta' Kanġla*), għolja ckejkna u kollha mxaqqa li tinsab taħt ir-riħ ta' l-oħra Ta' Gurdan li diġà messejna magħha. *Il-Wied ta' Kanġla* jofroq 'il dawn iż-żewġ għoljiet minn xulxin

qabel ma hu stess jingħaqad ma' Wied il-Mielah, l-istess bħalma aktar 'l isfel jagħmlu *Il-Wied tal-Qabar* u zewġ widien oħra żgħar li jinżlu minn bejn l-artijiet *Taž-Żarb, Ta' Fhart* u *Ta' Pirnewnu* li lkoll jinsabu taħt Ta' Ġurdan. Dwar Ta' Kanġla, hemm dokumentata legġenda ta' swied il-qalb dwar tifel li miet bil-qatgħa wara li ra fatat go bir.

Eghluq

Bħas-soltu, f'dan l-artiklu ippruvajt ngħaddilkom xi tagħrif toponomastiku li għogħobhom jipprovduli n-nies li ltqajt magħhom matul għadd ta' żjarat u mixjiet f'dawn l-akkwati, u ninsgu ma' l-osservazzjonijiet personali fuq il-post u ma' xi informazzjoni oħra dwar l-ambjent lokali. U l-istess bħal fl-artiklu dwar id-Dwejra (ara l-fargħa numru 30 ta' "*L-Imnara*"), din id-darba għenitni x-xorti li għandi l-qraba mill-Għarb, li magħhom qsamt uħud mill-esperjenzi matul żgħuriti fis-sebghinijiet u t-tmeninijiet. Ippruvajt niġbor ukoll it-tagħrif imxerred li diġà jidher f'pubblikazzjonijiet oħra kemm recenti kif ukoll storiċi dwar sugġetti li b'xi mod jew ieħor għandhom x'jaqsmu ma' dawn l-inħawi, sabiex il-qarrej ikollu stampa kemm jista' jkun sħiħa. Izda hawnhekk infoss li għall-korrettezza għandi nsemmi li diġà jeżistu xi ricerki sistematiċi dwar it-toponomastika tax-xtut f'Għawdex, ewlenin fosthom il-kitbiet interessanti ta' Dr. Joe Zammit-Ciantar li niżżilt fost ir-riferenzi. F'dal-każ, qgħadt lura milli noqgħod nidduplika l-listi dettaljati li diġà ta hu qabli, għax inkella tintilef id-distinzjoni bejn informazzjoni ġdida (jew ġbir ta' dettalji mxerredin) u ripetizzjoni kkupjata ta' dak li diġà ntqal band'oħra. Għaldaqstant, kulfejn id-dettalji li nkludejt hawn diġà jidhru f'dawk ir-ricerki toponomastiċi, dan għandu jittiehed bħala konferma indipendenti ta' l-istess tagħrif, sakemm ma jingħadx xort'oħra f'dan l-artiklu nnifsu. L-istess iġħodd għal-legġendi li semmejt fuq fuq, tant li f'dal-każ innutajt xi differenzi żgħar bejn il-verżjoni li naf biha jien u dik li tidher fil-pubblikazzjonijiet siewja ta' Rev. Dr. Joseph Bezzina. Dan narah bħala sinjal pożittiv, billi sa certu

punt jindika li t-tagħrif kulturali għadu ħaj u mhux qed ikampa biss f'għajn waħda ta' informazzjoni akkademika li jkollha toqgħod tgħaddi minn kittieb għall-ieħor. Nagħlaq billi niżzi ħajr lil kull min għogbu jgħinni fil-ġbir ta' l-informazzjoni għal dan l-artiklu, fosthom lil Dr. Anton Bugeja.

Riferenzi

1. Abela, Gio. Francesco (1647). *Della Descrittione di Malta Isola nel Mare Siciliano con le sue Antichità ed Altre Notitie* (sic). Edizzjoni facsimile mitbuġħa minn Midsea Books Ltd. (1984).
2. Agius de Soldanis, Giovanni Pietro Francesco (Sek. XVIII). *Il Gozo Antico e Moderno, Sacro e Profano*. Verżjoni maqluba għall-Malti minn Mons. Guzepp Farrugia (1936): *Għawdex bil-Ġrajja Tiegħu*; Edizzjoni "facsimile" maħruġa mill-Fondazzjoni Belt Vittorja (1999).
3. Agius de Soldanis, Giovanni Pietro Francesco (Sek. XVIII). *Il Gozo Antico e Moderno, Sacro e Profano*. Traduzzjoni tal-verżjoni Maltija għall-Ingliż minn Dun Anthony Mercieca: *Gozo Ancient and Modern Religious and Profane*, maħruġa minn Media Centre Publications (1999).
4. Agius de Soldanis, Giovanni Pietro Francesco (Sek. XVIII). *Il Gozo Antico e Moderno, Sacro e Profano*. Verżjoni oriġinali bit-Taljan ikkwotata minn J. Zammit-Ciantar f'"*The Placenames of the Coast of Gozo (Malta)*."
5. Anonimu (bla data). *St. Mary Parish Zebbug, Gozo*. <http://www.zebbuggozo.com/st.maryparish/parish.htm>, kif deher fit-08.09.2009.
6. Aquilina, Joseph (1987). *Maltese-English Dictionary*. Midsea Books Ltd.
7. Attard, Anton F. (1991). *Mill-Ħajja ta' l-Imġoddi: Tagħrif Folkloristiku minn Għawdex*.
8. Attard, Anton F. (1995). Kummentarju fil-programm televiżiv "Għawdex Illum", imxandar fuq TVM fit-03.08.1995.

9. Bezzina, John (1959). *Ix-Xtajtiet f'Għawdex*. The Gozo Year Book 1959. The Social Action Movement (Gozo).
10. Bezzina, Joseph (1991). *Forty legends from Gozo*. Gaultitana 9. Pubblikazzjonijiet Buġelli.
11. Bezzina, Joseph (1994). *Forty more legends from Gozo*. Gaultitana 13. Pubblikazzjonijiet Buġelli.
12. Bezzina, Joseph(?) (bla data). *Marsalforn: A Haven For Corsairs And Tourists*. Żebbug Local Council Official Website (<http://www.zebbuggozo.com/marsalforn.htm>), kif deher fit-22.09.2009.
13. Bugeja, Anton (2008). *Fr Emmanuel Magri and the Antiquities of Gozo*. Melita Historica Vol. XV No.1.
14. Busuttil, Roderick (bla data). *Kappelli Maltin: Il-Knisja ta' San Publiju – Ta' Għammar, fl-Għarb – Għawdex*. http://www.kappellimaltin.com/html/san_publiju.html, kif deher fis-27.09.2009.
15. Brincat, Joe (bla data). *Kappelli Maltin: Il-Kappella ta' San Dimetri - L-Għarb, Għawdex*. http://www.kappellimaltin.com/html/san_dimitri.html, kif deher fis-07.09.2009.
16. Cefai, George (2006). Intervista ma' l-iskultur Ronald Pisani. <http://www.bandasantamarija.net/librery/intervisti/ronnie.php>, kif deher fit-08.09.2009.
17. Formosa, P. (1973). *A History of Għarb*. Tezi tal-B.A. (Università ta' Malta).
18. Gabriele, Salvatore (bla data). *Pantelleria: Guida Pratica dell'Isola*. Grafiche Reggiori.
19. Oil Exploration Directorate (1993): *Geological Map of the Maltese Islands (Sheet 2: Gozo and Comino) 1:25,000*. Oil Exploration Directorate (Office of the Prime Minister)
20. Pedley, Martyn; Hughes Clarke, Michael & Galea, Pauline (2002). *Limestone Isles in a Crystal Sea: The Geology of the Maltese Islands*. PEG Ltd.

21. Sammut-Tagliaferro, A. (1993). *The Coastal Fortifications of Gozo and Comino*. Midsea Publications.
22. Touring Club Italiano (1993). *Parco dell'Etna: Guida Turistica*. Ente parco dell'Etna.
23. Ministeru għal Għawdex (bla data). *Countryside: Għasri Valley* (<http://www.gozo.gov.mt/pages.aspx?page=179>), kif deher fit-08.09.2009.
24. Ministeru għal Għawdex (bla data). *Attractions: San Dimitri - Għarb* (<http://www.gozo.gov.mt/pages.aspx?page=937>), kif deher fit-08.09.2009.
25. Ministeru għal Għawdex (bla data). *Bliet u Rħula - Għarb*. (<http://www.gozo.gov.mt/pages.aspx?page=424>), kif deher fit-08.09.2009.
26. Ministeru għal Għawdex (bla data). *Attrazzjonijiet: Madonna tal-Patroċinju - Għasri* (<http://www.gozo.gov.mt/pages.aspx?page=532>), kif deher fit-30.09.2009.
27. Zammit-Ciantar, Joe (). *Ornithological Toponyms in Gozo – Some Observations*.
28. Zammit-Ciantar, Joe (2000). *The Place-names of the Coast of Gozo (Malta)*.
29. Zammit-Ciantar, Joe (2001). *Surface and Underground Caves in Gozo*. The Sunday Times 05.08.2001: Gozo Supplement pp. V-VI
30. Zingarelli, Nicola (2003). *Vocabolario della Lingua Italiana*. Zanichelli Editore.
4. Zolla Camilleri (mill-Għarb), snin '70-'80.
5. Ċisju Portelli (mill-Għarb), snin '80.
6. Godwin Vella (mir-Rabat t'Għawdex), 1997.
7. Gordon Grech (mir-Rabat t'Għawdex), 2000.
8. Vince Attard, jikkwota sajjieda mid-Dwejra, 2004.
9. Żeppi "ta' rahab" (nassab mill-Għarb). Il-*Hotba tal-Qasam*, 1996.
10. Barklor "Custò tal-padi" (mill-Għarb); id-Dwejra, 1998.
11. Rgħajja xiħa (anonima) f'Ta'Għammar, mat-triq għal Ta' Kanġla, 1996.
12. Sajjied xiħ "tal-basli" (miż-Żebbuġ).
13. Ta' Tappina, 1987.
14. Sajjied xiħ "tal-bdot" (miż-Żebbuġ). Għar il-Qamħ, 1995.
15. Sajjied "ta' Patri Fidel" (miż-Żebbuġ). Il-*Fdejdija*, 1995.
16. Sajjied xiħ mill-Għasri (anonimu). Għar il-Qamħ, 1993.
17. *Beach cleaner* (anonimu). Il-Qbajjar, 1991.
18. Sajjieda bil-qasba (anonimi). Ras ir-Reqqa (1995, 2003).

106. *Xrobb l-Għagin/Xorb l-Għagin*

2. It-Taqtiegħa ta' Delimara (numru 71 fuq il-mappa) tidher magħquda mal-kumplement ta' Delimara, meta fil-fatt hija gżira ċkejna mdawra għal kollox bil-baħar. Daqstant ieħor ighodd għat-Taqtiegħa l-Imgharrqa (numru 72) li hija sikka li tibqa' ħierga 'l barra minnha.
3. Il-*Mağra* (numru 27 fuq il-mappa) u It-Taqtiegħa ta' Xrobb l-Għagin (numru 108) bilkemm jidhru minħabba li huma ċari wisq. Dawn ukoll huma skollijiet imdawrin għal kollox bil-baħar.

© Alex Camilleri

Korrezzjonijiet għall-mappa li dehret fil-ħarġa numru 32 (Il-Port ta' Marsaxlokk u madwaru)

Xtaqt niġbed l-attenzjoni għal xi żbalji żgħar fil-mapep fl-aħħar ħarġa ta' L-Imnara, li mid-dehra nqalgħu waqt l-aħħar irtokki ta' qabel l-istampar:

Komunikazzjonijiet personali:

1. Ġigi Camilleri "tal-gambo" (mill-Għarb), snin '90.
2. Michael Camilleri "tal-gambo" (mill-Għarb), snin '80-00.
3. Salvu Camilleri "tal-gambo" (mill-Għarb), snin '80-90.

1. In-numri 44 u 106 ma jidhru fil-werrej, aktarx għax inqarsu bejn paġna u oħra. Dawn għandhom ikunu kif ġej:

44. *Il-Hotba tal-Bies/Il-Bies/Tal-Bies*

IL-BUT TA' TAHT

Anglu Dougall

IL-BUT TA' TAHT jintlibes u jintuza l-aktar minn-nies tas-safar: bahrin, bahhara, u vjaggaturi li jzuru artijiet barranin, inkluż dawk li jmorru pelligrinaġġi f'artijiet ohra. Nafu li Dun Xand Cortis kien mar fl-Art Imqaddsa flimkien ma' habib tieghu minn Hal Ghaxaq. Il-Maltin minn dejjem kienu maghrufin sewwa kemm kienu jsiefru.

Dan il-but kien jinhiet qiesu xi hziem (ara d-disinn) bil-bwiet fih u kien jintlibes madwar il-qadd taht il-hwejjeg, u biex jinżamm f'postu kien jinqafel b'kurdiċelli li jkunu mwahhlin mieghu u jkunu twal madwar 16-il pulzier (40 centimetru). Kien jintlibes taht il-flokk jew il-qmis, u mbaghad b'xi terha fuqu li tostor kollox.

Fil-bwiet tieghu kienu jinżammu fil-habi passaport, flus (l-aktar flus tal-karti), dokumenti tas-safar, ċertifikati, ittri patenti, u affarijiet ohra ta' htiega u ta' importanza, ogġetti prezzjużi, eċċ. Dawn kollha kienu jinżammu mohbija għall-harsien tagħhom matul il-vjaġġ - biex la jinsterqu u lanqas jintilfu. Gie wkoll, m'ghandniex xi mgħidu, li l-But ta' Taht intuza biex jitqieghdu fih affarijiet ta' kuntrabandu!

IL-MATERJAL

Il-But ta' Taht kien jinhiet minn xoqqa hoxna. Strixxa ta' xi erba' pulziera u nofs (11 cm)

b'tul ta' hamsa u ghoxrin pulzier (63cm) – minghajr il-kurdiċelli. It-tul tal-kurdiċelli kien iwarja – ġeneralment mhux inqas minn sittax-il pulzier (40 cm). Il-but kien ikun imsaħħaħ minn kurdiċelli hoxnin fit-tinja. Il-But ta' Taht kien jintlibes b'mod li ma jkunx ta' skomdu għall-vjaġġatur, anke meta jorqod bih. Il-vjaġġatur, meta jilbsu, jkollu mohhu mistrieh mis-sigurta u l-harsien ta' kullma qed iġorr fuqu. Mhux darba jew tnejn instema' li bahhara u vjaġġaturi nsterqu waqt l-irqad jew li habtu għalihom nies briganti jew xi gajj ta' hallelin u hallewhom ghaxja għall-mewt b'xi xebgha jew swat li tawhom. Xi drabi l-vjaġġaturi kienu jinsterqu minn bahhara ohra stess fil-kabini tal-bastiment tagħhom. Hafna nisa kienu jwissu lil dawk li jilbsu dan il-But ta' Taht biex ma jnehhux minn fuqhom fil-beraħ, sabiex ma jiehdux xi "rih f'dahrhom", u fl-istess hin ma jurux x'ikollhom mohbi.

Il-But ta' Taht kien ilu zmien twil jintuza mill-vjaġġaturi u l-bahhara. Hafna drabi kien jintiret minn generazzjoni għall-ohra, l-aktar fit-Tlett lbliet tal-Kottonera, fejn kien hemm tradizzjoni qadima ta' bahhara u numru kbir ta' nies tal-baħar. Kien jintlibes u jintuza mqar għal xi safra qasira, bħal xi mawra sa Sqallija għan-negozju. F'mohħ il-Maltin, kemm Sqallija u kemm Kalabrija kellhom fama kerha ta' serq u brigantaġġ. Liebsin il-But ta' Taht bl-affarijiet tagħhom imqieghda fih, kienu jserrhu mohħhom sakemm jaslu fid-destinazzjoni tagħhom.

Matul is-sekli, kienu hafna dawk il-Maltin li siefru u emigraw, kemm lejn Sqallija, imm'anke

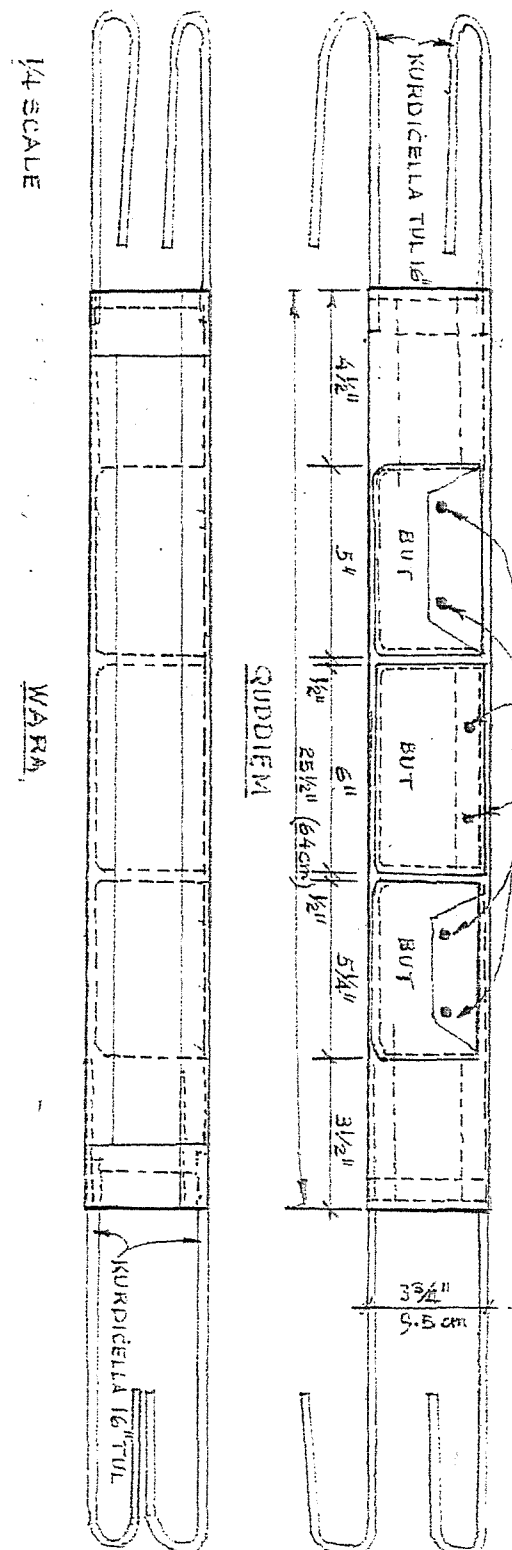

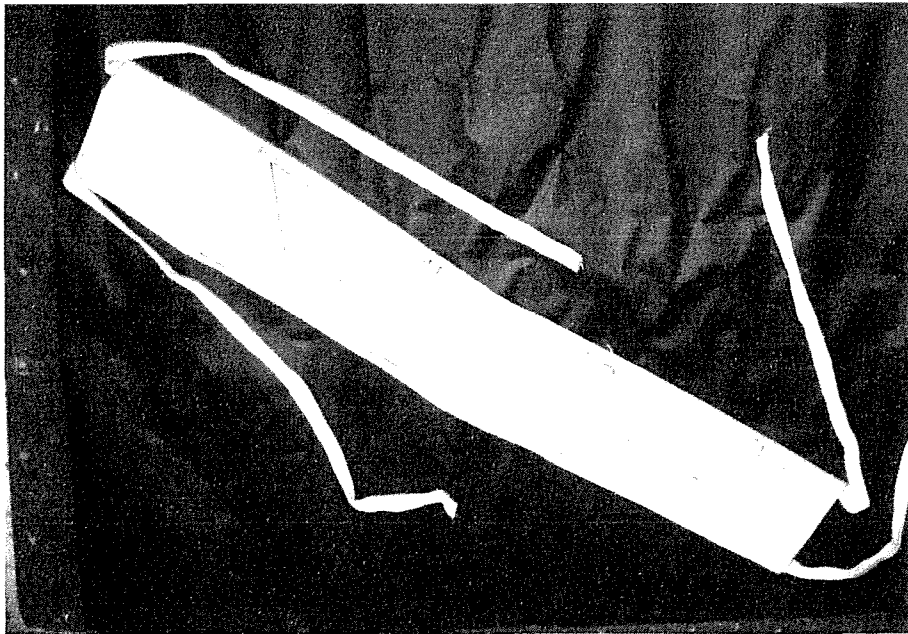

AKTAR TAQBIL FOLKLOROSTIKU MINN BORMLA.

Did-darba dwar is-sengha tal-iskarpan.

Din it-Taqbila kien qalielel MIKIEL AGIUS, Bormliż, fl-1971. Kien emigra flimkien ma' hutu lejn Detroit, Michigan, fl-Istati Uniti. Mikiel kien haddiem it-Tarzna Rjali ta' Malta.

lejn Marsilja u Toulon fi Franza, u lejn Valenzja fi Spanja. Imbagħad infethu l-bibien għall-emigrazzjoni lejn ix-xtut u l-bliet tal-Afrika ta' Fuq – l-Alġerija, t-Tuneżija, l-Eġittu, ċ-Cirinajka – u wkoll lejn il-gżejjer tal-Greċja. Sahansitra nsibuhom f'Istambul, it-Turkija, f'Odessa ġol-Ukraina u, minn wara s-seklu dsatax, fl-Ingilterra – Londra u l-ibliet ta' Wales. Il-baħhara Maltin kienu mfittxija hafna għax kienu magħrufa għall-hila u l-qlubija tagħhom fuq il-baħar. Kienu saħansitra magħrufa anke fl-Amerka sa mill-ahħar snin tas-seklu Tmintax. Il-**But ta' Taħt** kien dejjem ikun fuqhom; kien parti minn ilbieshom.

Fis-seklu Tmintax, il-baħhara Maltin bdew jivvjaġġaw lejn il-Kanada, California, Louisiana, Boston, u wkoll lejn l-Amerka t'Isfel. Snin qabel, fis-seklu Sittax, fuq l-iġfna tal-Ordni kienu vjaġġaw anke sal-Venezwela, il-Brażil, u saħansitra sal-Peru, kif naqraw fl-Arkivju tal-Assigurazzjoni ta' Ġiljan Panzavecchia li jinsab fl-Arkivju tal-Katidral tal-Imdina.

Il-hila tal-baħhara Maltin kienet magħrufa sew, imma s-sogru għall-hajjithom kien kbir ukoll. Xi drabi kienu jahbtu għalihom gajjijiet ta' hallelin; u fis-satra tal-lejl, jew meta jkunu f'xi dverna ġielu sakkruhom b' xorb hażin, jew iddrogawhom b'xi droga bħall-oppju (afjun) u mħollija għaxja għall-mewt, mitlufin minn sensihom, u misruqa sa minn hwejjigħom f'xi sqaq imwarrab fil-portijiet u l-ibliet tal-kontinenti kollha! Din kienet il-hajja tal-baħar! Kienu jingħadu hafna stejjer fuq l-avventuri u l-vjaġġi tal-baħhara mill-bliet tal-Kottonera; Stejjer ta' serq u brigantaġġ, speċjalment fi Sqallija u Kalabrija. Fl-1950, qabel sifirt lejn l-Ingilterra meta kelli biss għoxrin sena kont nidher iżgħar fl-eta'; u meta l-vjaġġ kollu kien fuq l-art; ziti Ċetta, oħt missieri, Bormliża, tatni bħala rigal **But ta' Taħt** li hetitli hi stess. Il-but li hetitli kien bħal dak li kienet hadmet għal huha, l-Mammu, li kien ibaħħar spiss fuq il-vapuri tal-merkanzija (il-Merchant Navy) fis-snin 20 u 30. U l-but ta' huha kien bħal dak li kienu jhażżmu madwar qaddhom il-baħhara tal-Kottonera sa minn sekli qabel.

**1. Qorqa mhix żarbuna,
Għarqub m'huwiex takkuna,
Skarpan mhux taljatur,
U ċ-ċar m'huwiex skur.**

**2. Xafra mhix sikkina,
Xifa mhix berrina,
Mazzola mhix martell,
U toqba mhix anell.**

**3. Inforra mhix suletta,
Molla mhix aċċetta,
Pett m'huwiex il-qiegh,
U tiswija mhix traqqigh.**

**4. Roqgħa mhix ġonta,
Ir-ras m'hijiex il-ponta,
Karkur mhux papoċċ,
U maħdum bis-sengha mhux
bl-addoċċ.**

**5. Lazz mhux żagarella,
Strixxa mhix kurdiċella,
Il-qasba mhix is-sieq,
U taħbit mhux żaqziq.**

**6. Nagħla m'hijiex takka,
Tal-ġild mhux tal-alakka,
Għalaq m'huwiex il-wiċċ,
U mfarrad mhux pariċċ.**

**7. Forma m'hijiex talja,
Taqqaba m'hijiex tnalja,
Ftuħ m'huwiex tbewwiq,
U mislut mhux irqiq.**

8. Kalzetta m'hijiex peduna,
Bokkla m'hijiex buttuna,
Ġinga mhix ċintorin,
U tax-xellug mhix tal-lemin.

9. Hobża m'hijiex pala,
Żarbun tat-tromba mhux
stvala,
Ghoqda m'hijiex ċoff,
U kbir mhux goff.

10. Qafła mhix takkalja,
Ghoqda m'hijiex malja,
Pannu mhux bellus,
U dejjaq mhux marsus.

11. Swejd m'huwiex luna,
Ġarruta mhix kartuna,
Taċċ m'huwiex musmar,
U tillima mhux xkatlar.

12. Lostru m'huwiex żebgħa,
Dabra m'hijiex tebgħa,
Mesħa mhux tffarfir,
U moffa mhix tmermir.

13. Qrada m'hijiex kallu,
Ta' kuljum ma hux tal-ballu,
Komdu mhux issikkat,
U jleqq mhux illustrat.

14. Hajta m'hijiex lenza,
Tal-moda mhux għall-
parenza,
Tal-mixi mhux għaž-żfin,
U prova mhux žanżin.

15. Labra mhix imsella,
Iswed mhux kannella,
Getti m'huwiex xprun,
U għaksa mhix pexxun.

16. Xaħam m'huwiex sonża,
Xkupilja mhix sponża,
Wara mhux quddiem,
U kull bidu għandu t-tmiem.

© Anġli Dougall

İĊ-ĊİTRATA TA' ŻERREK

Albert Ganado

Niftakar li meta kien għad għandi xi 14-il sena, fi żmien il-Karnival, il-papa` kien jibgħatni nixtri ċ-ĊİTRATA minn għand Żerrek li kellu l-ħanut tiegħu fi Strada Santa Lucia, il-Belt Valletta, fejn illum hemm l-Embassy Shopping Complex. Minn dak iż-żmien ta' ffit snin qabel il-gwerra, ma rajtha qatt iktar.

İċ-ċitrata kienet speċjalita` ta' Żerrek u sa fejn naf jien ma kien jagħmilha ħadd f'Malta barra minnu. Kellha forma tonda, ta' daqs ta' platt medjan, u meta tikkolha kienet tiġġebbed. Kienet speċi ta' qubbajt artab, kulur bejn griz u abjad. Naħseb li kienet miksija bl-għasel. Jekk hemm xi ħadd li jiftakarha, forsi jista' jagħti dettalji aktar preċiżi.

Ftakart f'din iċ-ċitrata meta sibt riklam ta' Żerrek fil-ktieb *Malta, its historical importance, its trade and its most remarkable sights*, stampat fl-1926 minn Chretien & Co, ta' Sda. Fianco, u 291 Sda Reale, Valletta. Dan ir-Riklam kien jinqara kif jidher hawn taħt. Minnu nafu min kien il-proprjetarju ta' Żerrek, u kien

propriu jirreklama l-qubbajt tiegħu bħala l-ispeċjalita` tan-negożju tiegħu.

© Albert Ganado

Nota tal-Editur

Fuq iċ-ċitrata tkellimna ma' Guido Lanfranco, il-President Onorarju tal-Għaqda, u qalilna li fl-1995 kien intervista mara miż-Żurrieq li kelmitu fuq kif kien isir it-tiegħ Malti għall-ħabta tas-snin għoxrin tas-seklu l-iehor, u kif kienu jiġu trattati l-mistednin u l-haddara. Minbarra l-borża mimlija biskuttini u pastini li l-għarusa kienet tagħti lil dawk li jżuruha biex jifirħulha u jagħtuha r-rigal tat-tiegħ, f'din l-intervista ssemma wkoll li l-familja tal-għarusa kienet tagħti ċitrata lill-parrinijiet u lix-xhieda. Skont dil-mara miż-Żurrieq, iċ-ċitrata kienet tkun "bħal torta žghira, minn għewwa mimlija bl-intrita, u fil-wiċċ miksija bl-icing sugar". Dil-mara komplet tghid li billi fiż-Żurrieq dak iż-żmien, (bħall-lum), kienu jeżistu l-partiti, xi nies kienu jordnaw ċitrata ta' kulur mod, filwaqt li nies ta' partit ieħor kienu jordnawha kulur mod ieħor. U billi in-nies minn dejjem kienu inkejjużi, kien spiss jiġri li meta l-parrinijiet, ix-xhieda, u l-familja tal-għarusa kienu jkunu ta' partit differenti, kienu jaraw kif jagħmlu biex jinku lil xulxin bil-kulur taċ-ċitrata li jagħtu! Kien għalhekk li kien hemm min jinsisti li ċ-ċitrata tkun ta' kulur newtrali – isfar jew abjad, ngħidu aħna.

İkompli →

Silver Medals Awarded: Malta 1911 – Wembley 1925.

Giovanni Camilleri

ZERREK

SPECIALITA DI NOUGAT

Si accettano commissioni per Nozze e Battesimi

136, Strada S. Lucia & Private Rooms upstairs, Valletta

Meta dil-mara miż-Żurrieq semmiet "il-parrinijiet" x'aktarx li kellha f'rasha xi maghmudija – ghax nisa ohra qalulna li helu f'ghamla ta' torta tonda kien jinghata wkoll lill-parrinijiet fil-maghmudijiet. Kien hemm, pero, min qalilna li dal-helu kien ikun f'ghamla ta' qalb, u mhux tond.

Issa l-logika tghidiina li citrata ghandha x'taqsam maċ-ċitru. Isimgħu x'għid Erin Serracino Ingloft fid-dizzjunarju tiegħu "IL-MIKLEM" fuq iċ-ċitrata:

...helu magħqud, magħmul mill-meraq taċ-ċitrat b'hafna zokkor, li jinbiegħ fi bċeġjeċ ċatti u tondi, bħal domni kbar, imwahhlin fuq biċċa karta, imsejjah ukoll 'hara tas-summien'.

Bejn id-definizzjoni ta' Serracino Ingloft u bejn l-ispjegazzjoni tal-mara miż-Żurrieq hemm daqsxejn tad-differenza; imma fl-aħħar ltaqajna mas-Sur Charles Bonaci tad-ditta *Croce Bonaci* li x'aktarx li solvielna l-misteru. Is-Sur Bonaci, jiftakar sewwa lil missieru jgħid li iċ-ċitrata kienet tkun magħmula minn-NASPRU, li bl-Ingliż jgħidulu *fondant* (jew ahjar *poured fondant*). In-Naspru hu magħmul minn hafna zokkor mahlul fl-ilma li jittella' fuq in-nar sakemm jagħli, mbagħad jithalla JINGIBED fit-tul; jigħfieri jithalla jtektek fuq nar bati sakemm l-ilma jtir u jibqa' biss iz-zokkor mahlul. Spiss kienu jzidulu l-meraq tal-lumi għat-toghma. Meta jiksah f'it, it-tahlita ta' zokkor artab tithabbat fit-tul sakemm tiġi qisha krema, titferra' fuq karta tal-ostji u, peress li tkun ratba, tiċċattja f'ghamla tonda b'diametru ta' madwar 15-il ċentimetru. Kienu jzejnuha bi fjuri magħmula mill-ġelu, biċ-ċirasa, bil-konfettura tal-larinġ, bil-ġewż, jew bil-ġellewż. Kienet tinghata b'rigal jew b'xi obbigazzjoni, bħal ngħidu aħna lix-xhieda fit-tiegħ, il-parrinijiet fil-maghmudijiet, u anke, skont is-Sur Bonaci, lill-qassis li jiġi jbierek id-dar wara l-Għid. Setgħet tinghata hafna toghmiet, u kienet tieħu l-kulur tajjeb hafna. Kienet komuni u ma jidhirx li kien jagħmilha biss Żerrek. Dnub li m'għadhiex issir.

TWEMMIN NIESNA FL-IMGHODDI

Anton Attard

Fl-ewwel xhur ta' l-1894, Vincenzo Busuttil, edukatur u kittieb prolificu, ppubblika l-kteieb bit-titlu 'Holiday Customs in Malta'. Kitba li jidher li ntoghbot hafna tant, li l-ġurnal bl-Ingliż *Malta Times* kien xandar għazliet minnha f'supplement mal-harġa tal-24 ta' Awwissu ta' l-istess sena.

Missirijietna kienu jemmnu bosta għidut li għaddewilhom ta' qabilhom, li 'llum, il-biċċa l-kbira tagħhom inisslu tbissima. Izda fl-antik, dawn kienu jitqiesu li huma minnhom, u hażin għalih dak li jittanta jmerihom. Dawn kienu jittrattaw diversi għemejjel jew qagħdijiet li, xi f'it jew wisq, minn żmien għal iehor, il-bniedem jista' jgħaddi minnhom jew jagħmilhom hu stess.

Nghid għalija, filwaqt li whud minn dawn l-għidut f'kitbet Busuttil kont iltaqjt magħhom f'diversi kitbiet, affarijiet oħrajn li semma' l-awtur, għalija, kienu ġodda għal kollox. Għalhekk, inhoss li jkun xieraq li għażla minn kitbietu ngħaddiha lil min bħali għandu għal qalbu l-folkor ta' gżirtna.

FEJQAN MILL-MARD

Fost is-superstizzjonijiet u twemmin li emmnu fihom ix-xjuħ tagħna, whud kienu marbuta mal-kura ta' xi mard partikulari. Meta hafna mill-medicini tallum kienu għadhom 'il bogħod, l-antiki kienu jemmnu li biex tfiegħ mid-deni jew xi uġiġħ ta' ras kulma kellek tagħmel kien li tghaddas saqajk fil-mishun,

wara li jintefa' fih xi f'it melħ. Izda kien jinhtiegħ li, biex dan ihalli effett, il-melħ kellu jzidded minn xi xebba u mhux minn mara miżżewġa. Għad-deni, kienu jemmnu li hemm rimedju iehor. Dan jinzillek jekk toqtol fenek, tifħu u tpoġġieħ b'imsarnu għadhom shan fuq l-istonku tiegħek.

Zamma ohra b'rabta ma' fejqan kienet tkun fl-aqwa tagħha fi tmiem il-Ġimgha Mqaddsa. Xi ommijiet kienu jistennew li tindaqq il-*Gloria*, biex wara jigħbru f'it fjuri tas-Sepulkru. Dan kienu jagħmluh għax kienu jemmnu li jekk dawn il-fjuri jintefgħu fl-ilma li bih jahslu t-trabi tagħhom, f'każ li dawn ikunu mardu minhabba xi qatgħa li jkunu hadu, dawn ifiequ. Wara li jahslu lit-tarbija, bl-istess ilma kienu jahslu lit-tfal l-oħra biex, jekk setgħu ittieħdu bla ma nteħu, ifiequ huma wkoll.

Għall-fejqan ta' xi ferita jew musmar kienu jidilku l-balzmu. Il-balzmu kienu jagħmluh billi jiehdu bajda li t-tiġieġa tkun biedet nhar il-Lunzjata, fil-25 ta' Marzu, titqieghed xi mkien fid-dlam, u kif tghaddi s-sena kienu jemmnu li din issir balzmu, lest biex jintuza għall-fejqan. Fl-istess hin, il-ferita, minbarra bil-balzmu, setgħet titfejjaq billi jfarrku l-fossili ta' snien ta' huta u jroxxu t-tifrik fuqha. Barra minn hekk, jekk iddenel ma' għonqok xi wahda mill-fossili kien ikollok protezzjoni minn xi gidma ta' serp velenuż.

Kien hemm riċetti kurjuzi ohra fejn jidhol il-fejqan mill-mard. L-uġiegh tar-rewmatizmu kien jittaffa jekk dak li jkun iżomm huta niexfa fil-but. Jekk imbagħad, fil-but iżzomm bajtra mqadda kien ikollok serhan mill-iskomdu tal-morliti.

Kienu jgħidu wkoll li, biex min jinfaraġ jitwaqqaflu d-dem, kulma għandu jsir hu li jqegħdulu muftieħ taht għonqu.

Kienu jemmnu wkoll li, jekk timrad bis-suffejra wara xi qatgħa, kont tikseb il-fejqan billi, jekk inti raġel,

taghmel is-sinjal tas-salib fuq minkbejt u rkobbtejk bid-demmm li tkun hriġt minn saqajn fekruna mara. Jekk int mara, id-demmm ried ikun minn fekruna maskili. Kienu jemmnu b'rimedju iehor għall-fejqan minn mard wara xi qatgħa. Kulma kellek taghmel hu li tixrob il-brodu ta' ġeru.

Xi xghira jew ponta f'xifer l-għajnejn kienet tiffejjaq billi tiffa' minn wara spallejk hames xghiriet fil-bir. Fl-istess hin, għal min kien ibagħti bix-xghir f'għajnejh kien hemm konsolazzjoni. Kien jinżamm li dan, 'il quddiem, aktarx se jiret.

L-ERWIEH, L-IHIRSA U L-GHAJN

Twemmin fl-ispiriti u l-ihirsa kien imxerred hafna fost dawk ta' qabilna. Żmien ilu, speċjalment in-nisa u t-tfal, kienu jemmnu f'dak li kienu jsejhulu *Gawgaw*. Dan ma kienx haġa oħra għajr bniedem mibdul fi spirtu jew ruh. Dan kien isefh lil dawk li kienu twieldu fil-lejl tal-Milied. Dawn, tul dak il-lejl, kellhom l-isfortuna li jinbidlu fi spiriti jew erwieh. Kienu jsostnu li jiġri dan, għax Kristu ma xtaqx li haddiehor jitwieldu fl-istess lejl li twieldu hu. Tul il-lejl imsemmi, wara li jorqdu, dawn kienu jqumu minn sodthom u jgħaddu dak il-lejl iterrqu ma' kullimkien ibeżżgħu lin-nies bit-twerżiq u l-krib. Biex dak li tkun messitu din l-isfortuna ma jinbidilx f'gawgaw, kull ma kellu jaghmel hu li l-lejl tal-Milied jgħaddih jghodd it-toqob ta' xi għarbiel.

Il-Babaw ukoll kellu postu fi twemmin missirijietna. Uħud kienu jahilfu bl-eżistenza tiegħu għax isostnu li kienu rawh idur fit-toroq f'xi wiehed mill-iljieli ta' maltemp xitwi. Kienu jghidu li dan kien animal ikreh li kellu għamla ta' hmar, barri jew gurdien kbir. Mal-babaw kienet marbuta l-hrafa li dan kien iwerwer lil dawk li ma jkunux hallsu l-keru, biex bil-krib u t-twerżiq tiegħu jitnaffru u johorġu minnha. Il-babaw kien ukoll l-arma ta' xi ġenituri biex iġieghu l-

uliedhom jidhlu d-dar qabel jidlam. Kienu jbeżżgħuhom billi jghidulhom li, wara li jidlam, kien ser jgħaddi l-babaw.

Sa daż-żmien għad hawn min jemmen li x'uħud jgħajnu. Dan jagħmluh kemm jekk ikunu jridu u kemm jekk le. B'harsithom setgħu iġibu l-mard jew xi hsara lil xi hadd. Għad hemm ukoll min jemmen li hemm uħud li jistgħu jagħmlu l-*Magħmul*. Jaħsbu li dawn għandhom il-qawwa li jġibu kull xorta ta' għawġ fuq xi hadd. Għall-*magħmul* Busuttill ma jsemmi ebda rimedju, iżda biex teħles minn xi *għajn* li jkun ġieb fuqek xi hadd, jghid li kellhom mnejn jagħżlu. Fost dawn kien hemm li tiehu u tahaq biċċa drapp minghand min jgħajjen. Bħala prevenzjoni, imbagħhad, semma' diversi. Fost dawn kien hemm li meta tilmah lil xi hadd li jgħajjen, taghmel sinjal tas-salib fuq żaqkek, jew tobżoq fl-art waqt li tghid "*toħroġ il-għaġeb*". Biex tbiegħed il-għajn minn fuq it-tfal jew minn fuq il-bhejjem, kulma kellek taghmel kien li ddewweb fuq rashom ftit xema' kannella li kienet tintuża fil-knejjes fil-Ġimgha Mqaddsa. Arzella mdendla ma' l-għonq ukoll kienet rimedju biex teħilsek mill-għajn. L-istess kif kien jagħmel par qrun imdendel f'post mnejn jista' jidher minn kulhadd.

Il-Hares ukoll kien popolari max-xjuħ tagħna. Xi whud kienu jsostnu li jidher f'għamla ta' serp iswed jew xi Tork. Kienu jzidu wkoll li min jarah f'daru aktarx li jibda jsib il-flus f'diversi rkrejjen jew f'xi wiehed mill-kxaxen tal-għamara. Holl xagharek u gib iż-żejt jekk meta tarah tipprova toqtlu, għax int jew xi hadd mill-familja żgur li tghaddu minn xi għelt kbir.

TWEMMIN STRAMB IEHOR

L-ilma, fost oħrajn, kellu postu wkoll fit-tradizzjoni Maltija. Kienu jemmnu li, permezz tiegħu, ix-xebbiel jista' jkollhom hjiel tal-ġejjieni tagħhom. Kien jingħad li, fi-24 ta' Ġunju, nhar San Ġwann Battista, wara li jdewbu ftit ċomb u jifgħuh fil-ilma, ix-xehta li jiehu

meta jiksah kienet t'fisser hafna. Jekk iċ-ċomb, wara li jibbies, jiġi bajdani u jleqq, ikun ifisser li x-xebba ma ddumx ma ssib is-sieheb tagħha; raġel sabih li miegħu tghix ġejjieni mill-isbaħ. Jekk iċ-ċomb jiġi skur u matt, ix-xebba kien miktub għaliha li aktarx tiltaqa' ma' raġel nieqes mill-ġmiel u jekk twebbes rasha u tizzewġu, miegħu aktarx ma tkunx se tghix kuntenta.

Twemmin iehor stramb fil-ilma kien li lit-tfal tagħhom kienu jghidulhom li jekk jifgħu xi ġebel fil-bir jew fil-baħar, xi darba jkun m'għegħlin minn xi spiriti (?) biex jiġbruhom bi xfar għajnejhom!

Ilma bi fjura fih kellu wkoll marbut miegħu xi hjiel tal-hin meta mara tqila tkun se teħles. Dan kien isir billi jqieghdu blanzun ta' warda fil-ilma. Kif dan jibda jiftah, ikun is-sinjal li l-hlas ikun qrib sewwa.

Mejju kien meqjus bħal x-xahar tad-disgrazzji. L-għarajjes kienu jingħataw parir biex ma jizzewġux f'dak ix-xahar, għax jekk jagħmlu dan, iż-żwieġ ma jirnexxi.

Riżultat ta' xi ghemil tal-animali, jew esperjenzi tal-bniedem, minbarra dawk li ġa semmejna, insibu diversi superstizzjonijiet strambi.

Żamma fost hafna kienet dwar il-klieb. Jekk kelb kien jinstama' jingħi fit-tul, kien meqjus bħala sinjal li wasal biex imut xi qarib jew xi hadd mill-ġirien. Kif kiteb Dr. Nathaniel Home fil-ktieb *Daemonologie*, din is-superstizzjoni ma kenitx biss fostna iżda kienet mifruxa f'pajjiżi oħra wkoll. L-istess kien jingħad li jekk tiġieġa tqaqi iktar u itwal mis-soltu. dan ikun sinjal li ma jdmx ma jmut xi membru tal-familja.

Id-dehra ta' xi bahrija tittajjar fil-qrib rabtu magħha twemmin fieragħ iehor. Jekk din tkun bajda, ikun ifisser li se jiġi lura xi hadd mis-safar. Jekk tkun sewda, tkun tbassar aħbar hażina. Il-wiżgħa u l-gremxula kellhom ukoll xi jwasslu lil min joqtolhom. Jekk denbhom

jibqa jferfer, hu sinjal li qed jifgħu sahta fuq il-ġenituri ta' min qatilhom.

Kien hemm diversi hsibijiet dwar dak li jhoss il-bniedem fi żmien jew iehor f'xi parti tal-ġisem. Hemm iż-żamma marbuta mal-ghajnejn u mtennija wkoll mill-folklorista Groe f'uhud minn kitbietu. Skond Busuttill dan il-kittieb kien ikkonferma dan l-ghidut li fi żmien kien imxerred hafna: "Jekk jikluk ghajnejk ma ddumx ma tibki". Għall-kuntrarju, kienu jghidu li "jekk jikluk idejk ma ddumx ma tiffrah b'xi somma flus".

Il-widnejn ukoll kellhom xi jhabbru lil sidhom. Jekk fil-leminija tisma' bhal tisfir, hu sinjal li xi hadd qed isemmik fil-ġid. Jekk dan thossu fix-xellugija tkun qed tissemma' fid-deni.

L-istess il-holm, kellhom tifsir għalih. Kienu jghidu li, min johlom bil-hut aktarx li ma jdumx ma jiffrah. Għall kuntrarju, min johlom bil-bahar kellu jstenna l-inkwiet. Jekk tohlom bil-qamh, stenna li se tagħli u tibki.

ATTENT X'TAGHMEL F'DAREK

F'darek ridt toqghod attent x'tagħmel. Is-sigra tal-akaċja kellha fama hażina mad-dilettanti tal-gonna. Kienu jghidu li jekk thawwilha fil-ġnien, stenna l-mewt tal-kap tal-familja, hafna drabi l-missier, fi żmien sena. L-istess seta' jġiri jekk taqla xitla tat-tursin minn fejn tkun nibtet biex thawwilha xi mkien iehor. Din id-darba, stenna li, minflok il-missier tista tkun l-omm.

Ara wkoll li ma tonqosx li tkun preżenti għall-ikla ta' l-Ewwel tas-Sena, ghax tkun tistenna li ma twassax sas-sena ta' wara. Fl-istess hin, f'din l-ikla qatt tinkludi l-kaboċċi, ghax jekk tiekol minnhom tibqa tokrob is-sena kollha.

In-numru 13 kien meqjus bħala risqu hażin. Għalhekk, waqt xi ikla qatt ma kellhom ikunu 13-il ruh.

Jekk jinzertaw hekk, aktarx li wiehed minnhom, fi żmien 24 siegħa, ser ikun mar id-dinja l-oħra. Din is-superstizzjoni kienu jsaħhuha billi fl-Aħħar Ikla tal-Mulej, it-13-il wiehed kien Ġuda, li mar tghallaq fi żmien 24 siegħa. Fl-istess hin, waqt li tkun issajjar jew tiekol, ridt toqghod attent li ma xxerridx iż-żejt ghax tkun tistieden xi gwaj. Izda jekk ixxerred il-melħ jew l-inbid, m'għandekx tiddejjaj, ghax hu sinjal li ma ddumx ma tiffrah.

Kien xieraq li għalaqna din il-kitba b'xi hadd li aktarx ma jdumx ma jiffrah. Nghid dan, ghax nisthajjel li, dawk li fl-imghoddi emmnu b'ghajnejhom magħluqa t-twemmin jew l-ghidut dwar in-niket li kien jistennihom b'riżultat ta' xi sitwazzjonijiet li setghu għaddew minnhom, aktarx li għexu hafna minn hajjithom fuq ix-xwiek.

© Anton Attard

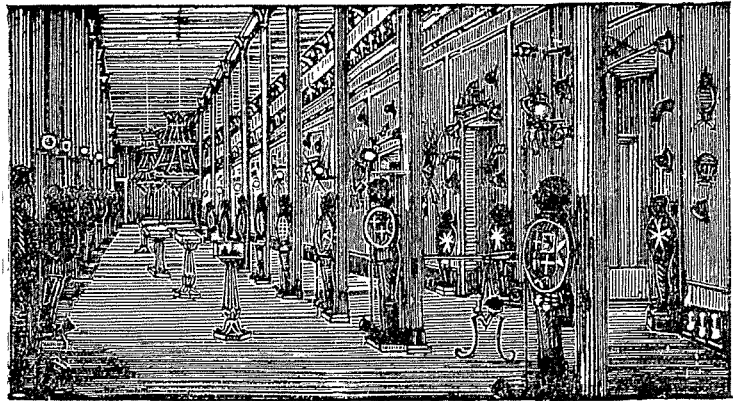

L'armerija tal-Palazz tal Gran Mastri.

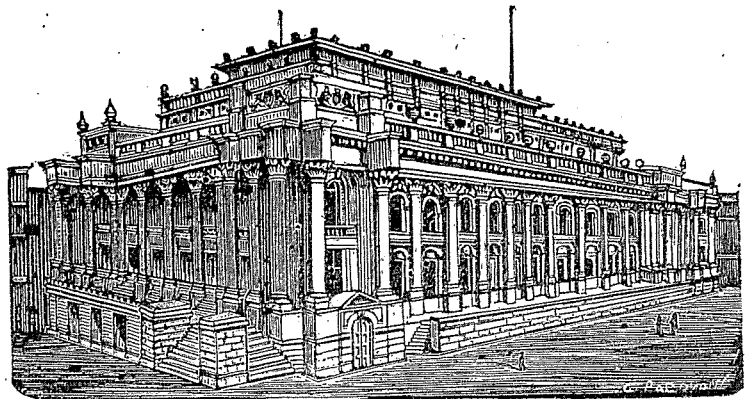

IT-TEATRU RIAL.

Fl-1914 Giovanni Faure` hareġ il-kteb
Li storia ta Malta u Għaudex bil-Gzejjer tagħhom (sic)
f'erba' volumi. Il-kteb fih xi illustrazzjonijiet
u inċiżjonijiet, xi whud iġibu l-firma ta' Faure`
u oħrajn bla firma. Hawn fuq qed iġibu
tnejn minnhom.

IL-ĠOBON TAN-NAR

Ġużi Gatt

Fost il-hrejjef miġbura minn Patri Manwel Magri u li dehru għall-ewwel darba fis-sensjela *Mogħdija taż-Żmien*, insibu waħda magħrufa bħala "I-Hrafa tax-Xhur". Din tgħid li darba kien hemm raġel fqir li hareġ għodwa waħda jimxi għal għonq it-triq, sab bieb kbir miftuħ, daħal, ra mejda mifruxa fid-daħla tad-dar, u madwar il-mejda tnax-il ruh jieklu. It-tallab ma kienx jaf, imma dawk l-irġiel jieklu mal-mejda kienu t-tnax-il xahar tas-sena.

Talabhom xi haġa għax: "Anqas belgħa ma ħadt illum" qallhom il-fqir. "Oqgħod mal-mejda" qalulu, "u kul magħna". Meta xaba', wiehed mill-irġiel – li fil-fatt kien Jannar, imma l-fqir ma kienx jaf li dak kien Jannar – staqsieh:

"Xbin, x'jgħidu n-naħa tagħkom fuq Jannar?"

U l-fqir, peress li kien raġel sewwa, wiegħbu li Jannar kien xahar tax-xita u ta' kull ġid...ħaxix isir u kulma tixtieq qalbek.

"Xi waħda mqabbla ma jgħidux?" reġa' staqsieh Jannar.

"Ara x'qallek," wiegħbu l-fqir, "ngħidlek kemm trid":

"Jannar dejjem jitrekken fid-dar."

"Meta x-xemx issaħħan f'Jannar

Ikollok biex fis-sajf timla d-dar".

"Qamar Jannar ħareġ ix-xebbiet mill-għar; hasbuh bi nhar!"

Jannar tbiissem u l-ohrajn bdew jidhku. Biex ma ntawwalhiex, anke Frar ried ikun jaf in-nies x'jgħidu fuqu, u l-fqir reġa' wiegħbu bit-tajjeb ukoll:

"Frar fawwar, Tal-bidwi għana fid-dar."

"Fix-xahar ta' Frar, Izra', saqqi, u baqqi l-habaq għadsi!"

U baqa' sejjer hekk: għal kull mistoqsija tal-ohrajn, iħoll ilsien u għat-tifhir u jtella' mas-smewwiet ix-xhur kollha.

Meta ġie biex iqum, talabhom xi haġa għall-mara u t-tfal, għax imsieken bil-ġuħ. Jannar ħa f'idu mindil (maktur) tal-hobż, tahulu, u qallu: "Meta trid xi haġa għid: 'Ifrex!', itlob li tixtieq qalbek, u jġik. Meta ma tridx aktar għid: 'Arfa!', u l-mindil jintena waħdu. Hudu miegħek; ma hux għal darba biss, imma għal kemm trid."

Il-fqajjar iżzieh ħajr, xtieq lilu u lil shabu mitt elf ġid, u telaq lejn id-dar.

Malli wasal qal lill-mara: "Mari, issa jkollkom x'tieklu bix-xaba!" Ħareġ il-mindil mill-horġa, qallu: "Ifrex", u l-mindil firixlu ikla tabrom il-mustaċċil. Isimghu ftiit il-hrafa x'tgħid li kien hemm mifrux fuq il-mindil:

Meraq tal-fekruna tal-baħar magħqud bħall-baqta.

Ross fil-forn.

Hobż tas-smid.

Baqra bil-fenek ġewwa fiha (hawnhekk baqra hi dugħ tal-fuħhar).

Ħasi moħxi (mimli).

Qassatat tal-ful u l-pizelli.

Qubbajt tal-ghasel abjad.

Imqaret shan shan.

Ħabbgħażiż għat-tfal.

Boqqa nbid ta' Alikant.

Boqqa ohra ta' Malag mill-qadim.

Frott għal qalbek, sa dulliegħa ta' Tripli fiha daqs kajjikk.

Imma mill-lista ta' affarijiet tal-ikel hallejna waħda barra għax xtaqna naghżluha mill-ohrajn u niħaddtu ftiit fuqha. Hallejna barra l-fatt li fuq il-mindil kien hemm ukoll il-**Ġobon tan-Nar**.

Il-Knisja f'Għawdex taħroġ perjodiku ta' kull xahar jismu "Il-Ħajja f'Għawdex". Fil-ħarġa ta' Diċembru 2006, Anton F. Attard kiteb artiklu fuq dan il-ġobon tan-nar għax, mid-dehra, Għawdex kien għad hemm xi xjuħ li jiftakru lil nieshom jagħmlu dan il-ġobon. Anton F. Attard semma lil Manwel tal-Kumpar, li kien armat hdejn ta' Savina, ir-Rabat t'Għawdex; lill-Pespus u liż-Żebbuġi, t-tnejn minn Ta' Sannat; lin-Nigru, mix-Xagħra; u lil Leli Farrugia, t-Trijestri, mir-Rabat. Dawn kollha, b'xi mod jew iehor, jew għax kienu jbigħuh, jew għax kienu jagħmluh, kellhom x'jaqsmu, dari, mal-ġobon tan-nar.

M'għandniex xi ngħidu, illum ma fadal hadd minn dawn it-talin. Imma peress li xtaqt

nitkixxef iktar, fettilli nkellem lil Consiglia Azzopardi, minn Ta' Sannat u bis-saħħa tagħha sirt naf lil Felicia Saliba, taż-Zebbuġi, minn Ta' Sannat stess, u lil Liza Mizzi, ta' Ġakbu, mill-Għarb. Din il-kitba li ġeġja ngabret bis-saħħa tagħhom ilkoll.

Liza Mizzi, llum mgħobbija bil-ghomor, fi żmienha kienet raħħala. Familtha kienu jrabbu l-bhejjem. Il-bhejjem kienu jagħtu l-halib, li kien jinbiegħ jew frisk, x'aktarx mibgħut lejn Malta, jew magħmul fi gbejniet, friski, moxxi, jew tal-bzar. Imma xi kultant ir-raħħal kien jibqa' b'iktar halib milli kien jiflah jikkonsma jew ibiegh. Dan kien jigr i-aktar meta d-dghajsa jew vapur tal-mogħdija bejn Malta u Għawdex ma kienx jaħdem.

Il-halib iż-żejjed kien jintefa' go kaldarun apposta u JITTAMMAS bħas-soltu; qisek se tagħmel il-gbejniet. "Jittammas" jġifieri titfaghlu l-QTAR TAT-TAMES. Bil-qtar tat-tames, il-halib JOBQOT – jġifieri parti minnu tibbies u ssir BAQTA, u l-parti l-oħra ssir ilma u jissejjaħ XORROX. Il-halib malajr jobqot jekk it-tames ikun tajjeb, imma qabel ma l-proċess

jintemm – jġifieri meta l-baqta tkun għadha fi stat li tista' tibbies f'it iehor, il-kaldarun bil-halib jittella' fuq in-nar. Hu għalhekk li l-ġobon jissejjaħ "ġobon tan-nar". Dari kien jintuża kenur, imma fi żminijiet eqreb lejna kinet tintuża spiritiera tal-istim (primus). Il-halib jithalla jishon sew, imma ma jithallix jiftaħ jagħli. Hawnhekk tidhol is-sengħa. Liza ta' Ġakbu qaltli li "x-xogħol waħdu jurik", imma bħal f'kollox, għal dil-biċċa xogħol irid ikollok ix-xeħta. Malli tara li l-halib imtammas se jiftaħ jagħli, trizżlu minn fuq in-nar u thallih jibred.

QWIELEB KBAR

Hawnhekk issa trid iġġib xi f'it qwieleb kbar, bħal dawk li jintużaw għall-irkotta; u l-pass li jmiss ikun li terfa' l-baqta minn gox-xorrox u titfaghha fil-qwieleb. Kieku dil-biċċa xogħol nagħmluha llum, m'għandix dubju li nerfghu il-baqta b'xi mgharfa kbira jew b'kuċċarun. Imma meta Liza Mizzi kienet qed tispjegali dil-parti tal-proċess, użat kelma li lili tghidx kemm għoġbitni u nixtieq naqsamha magħkom:

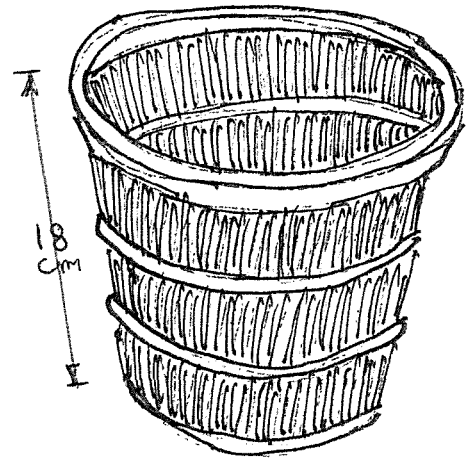

Qaleb kbir magħmul mis-simar. Disinn meħud minn ritratt ipprovdut minn Felicia Saliba.

Aħna, fil-Malti, nużaw il-kelma "ħafna", bħal meta ngħidu "Ġanni għandu ħafna flus". Issa jekk inti toqgħod bil-pinna u bil-klamar tista' tghid li l-kelma "ħafna" proprjament tfisser a *handful* – ponn, jew dak l-ammont li jirnexxielek TAFFEN b'id waħda. Jġifieri kien hemm żmien li wieħed seta' jgħid: "Ċikku daħħal idu fis-sassa u qabad ħafna flus", u din is-sentenza kienet tintfiehmem li Ċikku *picked up a handful of coins*. Biż-żmien, il-kelma "ħafna" ġiet tfisser kif tfisser illum – jġifieri a *lot*. Issa Liza Mizzi qaltli: "Taqbad il-baqta HAFEN HAFEN minn ġol-kaldarun u titfaghha fil-qaleb". Meta lissnet il-kelma "ħafen" għamlet il-pali ta' jdejha flimkien, biex turini kif. Mela fil-waqt li l-kelma "ħafna" tfisser b'kemm tista' taħfen b'id waħda, il-verżjoni maskili tal-kelma, jġifieri "ħafen", tfisser b'kemm tista' taħfen b'idejka it-tnejn. Kelma sabiħa li biħsiebni nibqa' niftakarha.

Mela taqbad il-baqta HAFEN HAFEN minn ġol-kaldarun, u titfa' kull ħafen ġol-qaleb. Il-ħafen baqta li titfa', jicċattja fil-qiegħ tal-qaleb, għax il-baqta tkun ratba. Qabel ma titfa' t-

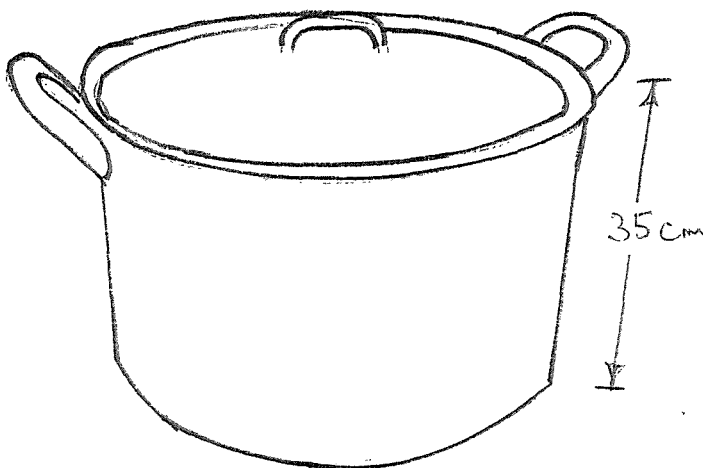

Kaldarun tal-enemel li fih Felic Camilleri Taż-Zebbuġi, minn Ta' Sannat, kien itammas il-halib biex jagħmel il-ġobon. Disinn meħud minn ritratt ipprovdut minn Felicia Saliba

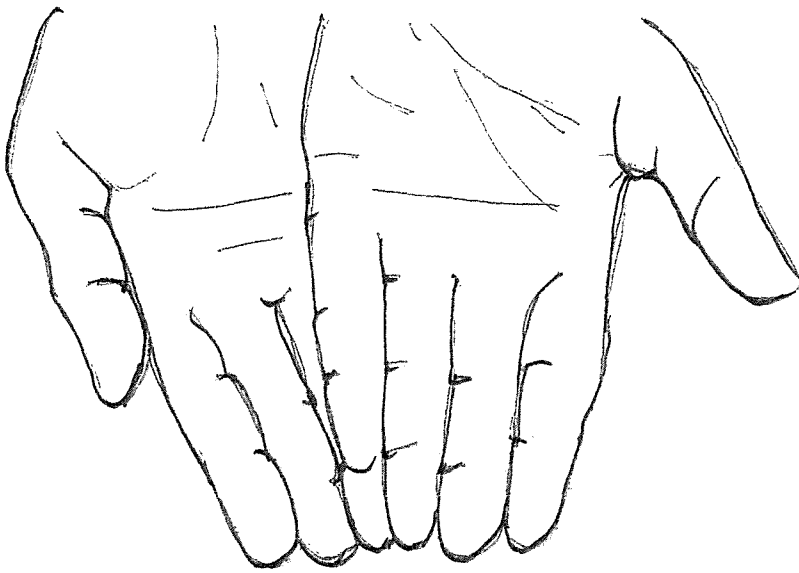

Lisa ghamlet il-pali ta' jdejha flimkien
Biex turini kif ikun HAFEN

tieni hafen, trid tferrex il-bżar iswed IMKISSER fuq l-ewwel saff ta' baqta. Użajt il-kelma "imkisser" għax Liża fissan li ż-żibeġ tal-bżar iswed ma jridux ikunu mishuqin jew mithunin b'mod li jsiru trab, imma sempliċement imkissra b'xi haġa iebsa biex iż-żibġa tinqasam f'biċċiet ikbar minn traba. Mela tiffa' l-bżar mkisser fuq l-ewwel saff, taqbad hafen ieħor baqta' minn ġol-kaldarun u tifgħu fuq il-bżar. Terġa' troxx il-bżar fuq dan it-tieni saff, u tibqa' sejjer hekk sakemm timla' l-qaleb sa fuq. Il-qaleb mimli baqta jithalla joqtor, imbagħad jitqiegħed x'imkien għall-frisk, għal ftit ġimghat, sakemm il-baqta tinxef, tibbies, u ssir ġobon. Hi u tinxef, il-baqta tinxtorob u tiċkien – tinzel anke sa nofs il-volum li kellek fil-bidu, imma xorta tispiċċa b'ġobna ferm ikbar minn ġbejna.

Skont Liza Mizzi ta' Ġakbu, din il-ġobna kienu mbagħad jgħaddsuha fil-hall għal xi ġurnata jew tnejn, biex tiehu t-toghma tal-hall ukoll, imbagħad iroxxu fuqha aktar bżar mithun. Tiġi qisha bħal ġbejna tal-bżar kbira, u kienu jaqtgħu minnha u jbigħuha bl-użin.

ĠOBON TA' SQALLI

F'Għawdex għadhom sallum isemmuh dan il-ġobon. Felica Saliba taż-Żebbuġi, li toqgħod fi Triq il-Knisja, Ta' Sannat, tiftakar li nannuha Felic, kien jagħmel il-ġobon u l-butir, u kien isiefru barra minn Malta (jew minn Għawdex) x'aktarx lejn Sqallija. Il-butir u l-ġobon kienu jitqiegħdu ġo kaxxi magħmula mil-landa, u li fuqhom kien ikollhom miktub:

BUTTER
C. FELIC
11 SDA: CHIESA
SANNAT GOZO *

"C. Felic" tfisser: Camilleri Felic, innannu ta' Felica. Skont Felica, il-kaxxi kienu jmorru barra minn

Malta mimlija bil-ġobon u l-butir li kien jagħmel nannuha, u jerġgħu jiġu Malta vojta; biex jerġgħu jimtlew. Id-disinn t'hawn taht hu meħud minn ritratt ta' waħda minnhom. Felica urietna wkoll il-qwieleb u l-kaldaruni, li minn ritratti tagħhom saru d-disinji li jidhru f'dan l-ariklu. Il-kaldaruni kienu jitqiegħdu fuq l-ispiritieri tal-istim (primus).

Xtaqt hafna nkun naf m'għand Felica nannuha kif kien jagħmel il-butir, imma ma kenitx taf. Fil-Malti, l-kelma "butir" x'aktarx ġejja mill-Isqalli: *butiru*. Imma fil-lingwa Maltija (kienet) teżisti wkoll il-kelma Semitika: SEMEN, li turi li niesna ilhom jafu bis-semen, jiġifieri bil-butir, minn żmien in-nisel tal-ilsien Malti. Għad hawn xjuħ, li ltqajt magħhom jien, li għadhom jiftakruha din il-kelma. Għalihom is-semen hu dak il-materjal li jibqa' johroġ mill-ġbejniet tal-bżar meta dawn ikunu maħżuna fit-tul f'xi flixkun jew ġarra. Niesna dari kienu jlaqqtu dak l-artab minn mal-ġbejniet u jziduh għat-toghma mal-minestra, kawlata, jew ma' x'hiex iridu. Imma etimoloġikament, semen tfisser "butir", u ŻIBDA, kelma ohra li illum qiegħda biss fid-dizzjunarju, tfisser "krema". Ġobon tan-nar, semen, u żibda: kollha jfakkruna x'kellna fl-imghoddi u x'armejna matul iż-żmien, kemm f'dik li hi lingwa, u kemm f'dik li hi kultura tagħna.

© Ġużi Gatt



Kaxxa tal-metall (landa) li fiha C. Felic kien isiefru il-butir u l-ġobon barra minn Malta.

L-IMSAJAD

Karmenu Pace

Qiegh il-baħar, bħal wiċċ l-art, mhux kollu l-istess. Hemm fejn hu baxx u fejn hu fond; fejn il-qiegh ikun ramel u fejn ikun kollu alka; hemm fejn ikun xifer li jaqta' għall-fond u hemm fejn ikun xi skoll jew medda blat li titla' qisha għolja ġieli sa ftit metri 'l isfel mill-wiċċ. Ċertu tip ta' hut ikun jokrom u jiżgħed l-iktar f'ċertu tip ta' qiegh. Wara hafna snin ta' esperjenza, is-sajjieda tagħna dan il-fatt jafuh sewwa; u jafu fejn għandhom imorru biex isibu t-tip ta' huta li jridu. U biex imorru fl-istess post li fih is-soltu jsibu ċertu tip ta' hut, kienu jimmarkaw il-post billi jzommu xi sinjali mal-art. Jiġifier kienu jimmarkaw xi post prominenti fuq l-art, ngħidu aħna xi binja kbira, xi għar, xi blata, jew xi kap, u kienu jsibu l-post li jridu billi jzommu xi tnejn minn dawn il-marki ma' xulxin.

Ejja niehdu eżempju: **Ġebel Qim fuq il-Hajt** ifisser li meta s-sajjied, minn fuq il-baħar, iġib lil Haġar Qim bi dritt hajt tas-sejjeħ twil li jaqsam ix-xagħra ta' wara t-Torri ta' Irsejjen, ikun jaf li dak hu l-post li qed ifittex. Hemmhekk jaf li jista' jkala, ngħidu aħna, għall-vopi. B'dal-mod is-sajjieda kienu jagħtu isem għal kull MASJAD – post tajjeħ għas-sajd. Dan ma jfissirx li s-sajjieda kollha kienu jsibu l-post bl-istess isem u bl-istess sinjali. Hekk, ngħidu aħna, s-sajjieda Xlukkajri, jekk jitiġghu jistadu lejn Filfla, jista' jkun li jkollhom ismijiet differenti

għall-imsajad mis-sajjieda ta' Wied iż-Żurrieq.

Is-Sajjieda kienu għadhom jinqdew b'dawn is-sinjali mal-art sa ftit ilu, jiġifieri qabel ma daħal l-istrument tal-GPS. Is-sinjali u l-ismijiet kienu jintirtu minn missier għall-iben, imma bl-istrumenti l-ġodda li kappaçl jsibulek il-post preċiż bla tbatija, dan il-kliem u dan l-għarfien qed jinqata' u se jintilef.

Tkellimt ma' Salvu Schembri, miż-Żurrieq, magħruf bħala l-Hoċċ, u dan tani dawn l-ismijiet:

Ġebel Qim Fuq il-Hajt. Jiġl eżatt meta minn fuq il-baħar Haġar Qim jiġl fuq hajt dritt tas-sejjeħ li hemm bejn l-Imnajdra u l-Maqluba (jew Maqlubet il-Baħar). Hawnhekk, skont Salvu, wieħed għandu masjad tajjeħ għall-vopi u l-arżnell, u għall-hut tal-parit. Hemm xi 30 qama.

Fejn titfaċċa Ras il-Arma. Salvu qalli li din hi bħal ras blat tonda lejn l-Irdumijiet ta' Had-Dingli. Jgħidula l-Arma għax hemmhekk, fl-antik, kien hemm xi haġa militari, u li fil-post wieħed għadu jista' jara l-lunijiet fejn kienu mwaħħlin il-kanuni. (Għandu mnejn li l-kelma proprja hi 'gharma', jiġifieri bħal munzell jew hotba, bħal meta ngħidu 'gharem tar-ramel'.) Dan il-masjad jinħadem bil-parit u bil-lampiera, u jinqabad l-arżnell u hut bħalu.

Art ma' Art. Biex issib dan il-masjad trid iġġib il-ponta ta' fuq li hemm taħt Had-Dingli, mal-Kap li hemm ftit 'il fuq minn Binghisa (il-Kap t'Isfel). Masjad tajjeħ għall-konzijiet tal-qiegh, għaċ-ċeren, dottijiet, u pagri, li Salvu qalli li huma hut tal-iskoll.

Salvu fehimni li s-sinjali m'humieħ eżatti bħall-istrumenti tal-lum; u rrakkuntali kif xi sajjieda darba daħlu zżejjed lejn l-art x'imkien lejn il-Maqluba u tilfu x-xibka, għax daritilhom mal-iskoll u ma setgħux jerfgħuha. Tilfu kollox. Salvu ma setax jiftakar aktar ismijiet ta' sinjali u bagħatni għand Ronald ta' Salvu ta' Sibulha, li għandu l-ħanut il-ġdid tal-hut fit-triq prinċipali li tagħti għal Wied iż-Żurrieq, u li jismu La Spigola.

Dawn huma l-ismijiet ta' msajad li Ronald, raġel ta' xi 35 sena, tghallem m'għand missieru u minn xi sajjieda oħra li kien johroġ jistad magħhom:

Ix-Xifer tal-Punent. Dan jiġi bi dritt l-impjant tat-tisfija tad-dranagġ. Biex jiġu fuq dan ix-xifer, is-sajjieda jzommu s-sinjali ta' **Għar in-Ngħaġ fuq l-arkati.** L-arkati huma dawk il-ħnejjiet li nbnew ġo Wied ix-Xaqqa biex fuqhom setgħu jibnu t-triq il-ġdida ta' Għar Lapsi. Għar in-Ngħaġ qieghed aktar 'il ġewwa taħt l-għolja, hu magħluq b'ħajt baxx tas-sejjeħ, u dari r-rġhajja kienu jzommu n-ngħaġ fih. Meta jsibu dan is-sinjali, xi ħamsin qama 'l isfel taħt wiċċ il-baħar hemm xifer li jaqa' għal 70 jew 80 qama.

Ponta ma' Ponta. Ronald spjegali li kemm Kap taħt Had-Dingli li qieghed ħiereġ għall-ponta. Triq iġġib bi dritt miegħu kap ieħor. Dawn jiġu l-aħħar żewġ kapijiet taħt Had-Dingli, u tiġl fuq fejn kienu difnu lil Congreve – li kien Gvernatur Inġliż li ħalla fit-testment li xtaq jindifen bejn l-Imnajdra u Filfla. F'Marzu tal-1927 kien intefa' l-baħar ġo tebut taż-żingu minn fuq frejgata tal-gwerra. Illum hemm monument taż-żonqor ftit 'il hinn mill-Imnajdra, lejn it-torri ta' Rsejjen.

Ghasso ġo Ghar. Ronald qalli li jisma' l-antiki jghidu li dari kien ikun hemm xi hadd għassa fuq il-Kap il-Baxx. Biex tiġl fuq dan il-masjad trid iġġib il-Kap il-Baxx ġo Ghar Infern. Tajjeb għall-konz tal-qiegh.

Fuq id-Dahar. Dan il-masjad jinsab 'l barra minn Filfla, ġol-Punent Majjistru, 'l barra minn Xutu l-Mikxuf. Id-Dahar huwa xifer blat wara Filfla, 'l isfel mix-Xifer tal-Punent. Ronald qalli li hemm fond ta' 50 qama minn fuqu, u jfannad għal 80 qama jew aktar.

L-IMSAJAD TA' KARLI AZZOPARDI, IL-MIRLU.

Karlu Azzopardi, mlaqqam il-Mirlu (il-mirli hija ħuta tajba, qisha vopa, imam b'tebgħa sewda fuq denbħa) joqgħod San Pawl il-Baħar, fl-inħawi tal-kappella ta' San Pawl Nawfragu. Huwa twieled ix-Xewkija, Ghawdex, imma missieri kien ġie joqgħod fil-familja Malta meta Karlu kellu biss tliet xhur, allura ma setax iġib miegħu il-Q tad-djalett Xewki. Imma Karlu żżewweġ mara mix-Xewkija u din, iva, kienet titkellem bil-Q Xewkija. Missier Karlu kien sajjied, u filwaqt li Karlu ħares lejn in-nases tal-vopi mdendla mas-saqaf qalli: "Missieri b'dawk irnexxielu jrabina." Karlu ġibed lejn missieru, u qatta' għomru u žmienu fuq il-baħar. Illum, flimkien mat-tfal, għadu jistad, imma biex idabbar l-għejxien mil-baħar, qieghed ukoll iġorr l-ghaddasa fuq luzzijiet li jġibu l-isem ta' Calypso. Dan l-isem ifakkar fl-art tan-nanniet. Karlu urieni, kburi kburi, għadd ta' nases li kellu stivati fuq xkaffa twila fil-garaxx u qalli: "Dawk jien nagħmilhom. Għall-qarnit.

Karlu jaf hafna ismijiet ta' sinjali tal-art li juzaw is-sajjieda biex isibu l-imsajad tagħhom. "Dawk nafhom bl-ament" qalli Karlu, "ngħidhomlok eżatt. Imma mbagħad tghidlix biex immur b'tal-linja Marsaxlokk għax m'inx kapaċi!". Is-sinjali li jaf Karlu kollha huma ta' postijiet tajbin għall-vopi u għas-sajd bl-ixilfa, jew "imtielaq" kif jgħidilhom hu. Qalli: "Dawn is-sinjali kollha jwassluk sewwa sew fuq is-sikek. Biex sinjal iwasslek x'imkien, irid ikollu żewġt itruf; u li se ngħidlek huma kollha sinjali li tieħu meta tkun fuq il-baħar in-naħa ta' San Pawl".

It-Torri fuq Ras l-Ahrax (tal-Mellieħa), **u l-arloġġ** (tal-Imtarfa) **mal-ponta tal-Gzejjer.** Hemm hekk tiġi fuq sikka tajba għall-vopi u għall-ħut tal-qiegh.

L-Imdina (l-Katidral) **mat-Torri tal-Qawra, u l-Fliegu ta' Malta kemm kemm imbexxaq** (kemm kemm tifthu). **Il-knisja tar-Rabat mal-knisja tal-Mosta, u Ta' Ċenċ miftuħ naqra mat-Torri ta' Kemmuna.**

Il-knisja tal-Mosta mall-Harruba (hemm harruba kbira) **u t-Torri ta' Kemmuna fuq il-Baxx tal-Ahrax.** Biex issib dan is-sinjal trid tkun in-naħa tal-Belt; tiskapula l-Gżira sejjer 'l isfel lejn il-Belt.

Il-knisja tan-Nadur mad-Darsa (din issa hawn min jafha bhala Ras l-Iljunfant, imma l-Għawdxin bhala "id-Darsa" jafuha. Hi ponta 'l isfel mill-għerien ta' Kemmuna), **u l-knisja tal-Mosta mas-Sulla** (jew il-baxx) **tal-Gzejjer.**

San Pawl tal-Gzejjer, kemm jiffaċċa minn Ta' Prexxa, u l-knisja tan-Nadur ġo l-għerien

ta' Kemmuna. Ta' Prexxa huwa dak il-ġenb ta' Kemmuna li qieghed faċċata maċ-Ċirkewwa, 'l isfel mir-razzett tal-ħnieżer, fejn hem mil-blat abjad u għoli.

It-Torri ta' Kemmuna fuq il-Baxx tal-Ahrax, u l-knisja tal-Mosta mal-ponta tal-Gzejjer. Il-Baxx jġi bejn il-ponta tal-Ahrax u l-gholja ta' fuq l-Ghadira.

Ta' Ċenċ mat-Torri ta' Kemmuna (naqra miftuħ), **u l-Arloġġ** (tal-Imtarfa) **mat-Torri tar-Rincijiet** (Pembroke).

Dawn l-imsajad huma tajbin ukoll għall-konzijiet, għall-paġella, u għall-Burqax. Karlu spjegali li meta sajjied ikun fuq masjad wara li jkun ġab is-sinjali ma' xulxin, ikun jaf ukoll ikala ftit 'l hemm u ftit 'il hawn biex isib postijiet oħra. Imma d-differenza ma tkun kbira u ma jinżammux sinjali. Illum Karlu u uliedu jgħorru l-ghaddas lejn dawk l-imkejjen fejn hemm qiegh sabih jew xi haġa interessanti. Filwaqt li llum il-laneċ (anke l-luzzijiet tal-Calypso) huma armati bil-GPS, strument li jagħtik il-pożizzjoni eżatta permezz tas-satellita, Karlu għadu jsib kolloxx bis-sinjali bhalma jagħmel għall-imsajad tal-ħut. Nghidu ahna: 'l barra mill-Gzejjer hemm mgharraq *submarine* Ingliż. Biex imur fuqu, Karlu jzomm "l-Imdina mat-Torri tal-Qawra, u Ta' Ċenċ miftuħ tul ta' nofs luzzu minn mat-Torri ta' Kemmuna". Hemmhekk hemm 61 metru fond. 'l barra minn San Pawl il-Baħar hemm mgharraq l-*Imperial Eagle*, li dari kien jaqsam bejn Malta u Ghawdex. Biex jieħu l-ghaddasa fuqu, Karlu jzomm "it-Torri tal-Qawra u t-Torri ta' Baħar iċ-Ċaġħak, mat-Torri tar-Rincijiet, miftuħin b'xi tlett iqjiem. 'l barra mill-Qawra hemm xifer sabih għall-ghaddasa, għax jaqa' dritt, u hemm l-għerien u l-qroll. Biex iwassalhom hemm Karlu qalli li jzomm "it-Torri l-Ahmar mal-Ponta tal-Gzejjer, u l-lukanda tas-Salina

(l-Coastline) u hemm gholja li tiġi ma' nofs il-lukanda".

L-IMSAJAD TA' KARMNU I-KAZIZZ

Karmnu l-Kazizz, raġel ta' 72 sena miż-Żurrieq qalli li kien jaf fejn fil-gwerra kien waqa' ajruplan il-baħar, u għalkemm ġie fuq qiegh bir-ramel, minnhabba fih kien jagħmel hafna hut. Bis-saħħa ta' Karmnu, s-Sur David Schembri, li hu għaddas, kien irnexxielu jtella' mill-qiegh ajruplan biex jittiehed fil-Mużew tal-Avjazzjoni. Karmnu qalli b'izjed sinjali:

Il-Qawwi tal-Lvant ('l isfel minn Filfla). Dan hawn min jafu wkoll bħala "Tal-Fniena mal-Munqar". Biex issibu trid tara l-abjad ta' fejn hemm Għar ir-Raddiena (wara l-Fnejja) u l-Għar iż-Żgħir; u trid tara 'il Xutu u lil Filfla jinqatgħu minn xulxin u jidher il-baħar bejniethom. Hawnhekk tajjeb għall-awwist, li Karmnu qalli li dari kienu jbiegħuh bi fitt flus. F'dal-post hemm mal-50 qama.

Haxix mal-Ponta. Fejn jitfaċċa l-haxix tal-Maqluba (jiġifieri jidhru l-qoċċet tas-sigar u l-hdura li hemm ġol-Maqluba) mal-Ponta tal-Maqluba. Hemmhekk, qalli Karmnu, tiġi fuq hafna skolji mxerrdin, mhux "qawwi marbut". Skond Karmnu, "qawwi marbut" tfisser xifer ta' blat li jkun haġa wahda, ma jaqta' xejn. Dan is-sinjal hemm min isejjahlu wkoll **Għassa ġo Għar ix-Xwieki.**

Dritt il-Bassasa. Fejn jitfaċċa l-Kap minn-naħa ta' Lapsi (u tkun barra minn Filfla) u t-Torri tal-Wardija fuq Bieb Għar Hamiem (jew il-Hiser). Għar il-Hamiem hu għar fil-gholi hafna li jzomm fih il-hamiem, għax hemm fuq hadd ma jista' jilhaqhom u jagħtihom fastidju.

Sammy, imlaqqam il-Fajer, min-Naxxar, qalli kif issib il-Qrolla tas-Sikka l-Bajda: Iggib l-istatwa ta' San Pawl mal-koppla tal-Mosta, u l-kappella tal-ponta tal-Ahrax mat-Torri l-Abjad. Meta ġgibhom flimkien tiġi fuq il-Qrolla tas-Sikka

l-Bajda. Din hi bħal hofra kbira fis-sikka, fonda xi għaxar metri u fiha dijametru ta' madwar 400 metru. Minnha tinqabad il-mazzola l-aktar. Alex Camilleri jgħidli li herġin minn din il-hofra hemm bħal widien jew xquq fil-blat.

FRANKIE AGIUS

Frankie, magħruf bħala Frankie ta' Ġoġo, twieled, trabba, u għadu joqgħod San Pawl il-Baħar, fit-triq tal-Veċċa. Niesu sajjeda minn dejjem. Jaqbd u jdahhlu l-hut il-pixkerija. Frankie llum jgħodd fuq it-tmenin, u meta jkun galbu għadu johroġ bid-dghajsa ma' siehbu, Roman, jkalaw in-nases għall-vopi, 'l barra mix-Xemxija. Peress li meta kellimtu konna fl-istaġun tal-lampuki, Frankie beda bis-sinjali tar-rimjiet tal-kannizzati lit aħthom jinġabru l-lampuki:

* **It-Torri l-Ahmar man-niċċa li hemm fuq l-Ahrax.**

* **It-Torri l-Ahmar ma' Għar iċ-Ċomb.**

* **It-torri l-Ahmar mal-Baxx tal-Ahrax.**

* **Kemmunett ma' Ras il-Qala.**

Il-knisja tan-Nadur mat-Torri (żgħir li jinsab int u tiela' Dahlet Qorrot).

Imbagħad Frankie qaleb għas-sinjali tas-sajd għall-klamari:

* **Il-Katidral tal-Imdina mat-Torri tal-Ghallis, u tbexxaq naqra l-fliegu ta' Malta.**

* **It-Torri l-Ahmar man-Niċċa, u l-Katidral tal-Imdina mat-Torri tal-Qawra, u tbexxaq ffit il-fliegu ta' Malta.**

Hawnhekk qbadniha fuq it-tisjir tal-klamari u tas-siċċ. Qalli li ohtu kienet tagħmel l-istuffat tas-siċċ u miegħu kienet iżżid xi nofs kilo bebbux, l-ewwel mgholli, mbagħad maqlugh mill-qoxra, u mitfugh fl-istuffat. Issa sinjal iehor, did-darba għall-vopi:

* **Torri l-Ahmar man-niċċa, u t-Torri ta' Selmun ġo nofs Għajn Hadid.**

Sinjali għas-sajd bil-parit:

* **Torri ma' Torri, u l-Ponta mal-Knisja.** Jiġifieri t-torri l-ahmar mat-torri l-abjad, u l-ponta tal-gzejjer mal-knisja tal-Mosta. Frankie qalli: "Hemm tkun max-xifer eżatt. Konna nkalaw il-parit minn hemm 'l isfel. Xi hamsa u tletin sena ilu wiehed mill-kbarat tal-BP kien talabni niehdu joghodos fuq ix-xifer, u kien sab anke ċomb Ruman hemm isfel".

Frankie semmieli lil ċertu Żaren minn San Ġiljan. Dan Żaren Cuschieri huwa sajjied xih tal-esperjenza li jsibuh bħala "Għallaqhom" jew inkella "t-Tiljan". Żaren hu bniedem fih raġel, gentili, imma fl-istess hin ihobb jiċċajta fin fin u daqsxejn sarkastiku. Laqgħani hafna, u fl-isfond tad-daqq tal-banda ta' San Ġiljan li peress li kien jum il-festa, kienet niezla lejn il-pjazza, bdejna nitkellmu fuq is-sinjali biex is-sajjeda jsibu xi sikek qrib l-art:

* **Is-Sikka ta' Kalment:** 'il barra mid-Dragnara. **Iggib is-Santi l-Kbira** (jiġifieri l-ghalja tas-Santi tal-Imġarr) **ġo l-Għar ta' Baħar iċ-Ċaghak.** Tkun għadek fuq is-sikka sa meta ġgib **is-Santi mal-Harruba tat-Torri tal-Qrejt** (Qalet Marku).

* **Is-Sikka tat-Troffi.** Iggib il-Palazz mal-Ponta (jiġifieri t-Torri ta' Selmun mal-ponta tal-Qawra)

* **Is-Sikka tal-Boll** (jew tal-Bonn). Tibda meta ġgib il-knisja **tal-Mensija ma' t'Apap** (jiġifieri l-Villa Rosa) u tasal sakemm iġgib l-**Ghallis ma' Selmun u l-Mensija sas-Searchlight.**

* **Is-Sikka tal-Lembi.** Il-knisja ta' **Stella Maris mat-taraġ tal-Latrina; u t-Torri tal-Golf ma' Ras in-Nadur** (San Ġoġ hemm ponta jghidulha hekk).

* **Is-Sikka ta' Marija:** Mill-Arloġġ **ġo nofs l-Gherien, sal-Buskett mal-Loġoġ ta' Lazzarett.** Ghax-xifer ta' barra tagħha trid iġgib in-Nadurija (jiġifieri l-knisja tan-Nadur) **mal-Ponta l-irqiqqa** (l-aħħar ponta tar-rincijiet).

Bil-famuż GBS, dan it-tagħrif kollu jispiċċa jintrema l-baħar.

© Karmenu Pace

2. IL-GORBOĠ (GHAMLIETU)

Karmenu Pace

Fl-aħħar artiklu li kont ktibt dwar il-gorboġ kont għidt li l-griebeġ jagħmlu parti mill-ambjent rurali tan-naħat t'isfel ta' Malta daqskemm il-giren huma parti ntegrali mill-ambjent rurali tan-naħat ta' fuq ta' Malta. Jiena nemmen li l-gorboġ għandu jsib postu bħala wirt arkitettoniku popolari bħalma sabet postha l-girna speċjalment bil-publikazzjoni tal-ktieb famuz ta' Patri Mikiel Fsadni fuq is-suġġett.

Fl-ewwel kitba tiegħi jiena ppruvajt inressaq l-argument li l-bini tal-giren in-naħa ta' fuq ta' Malta minn banda u l-bini tal-griebeġ fin-naħa t'isfel ta' Malta mill-banda l-oħra, seħħ l-iktar minhabba l-kwalita' differenti ta' blat li jezisti fiż-żewġ bnadi. Fin-naħa ta' fuq, jiġifieri minn Had-Dingli u l-Imġarr 'l hemm sal-Mellieħa u l-Marfa, insibu ħafna qawwi. Filwaqt li fin-naħat t'isfel, jiġifieri mis-Siġġiewi u l-Qrendi lejn Hal-Għaxaq u Birzebbuġa nsibu l-ġebbla tal-franka. Id-differenza kbira hi li l-ġebbla tal-franka hija ratba u tinħadem b'tali mod li tista' tfassal ix-xorok minnha filwaqt li l-ġebbla tal-qawwi hija iebsa u minnha tista' toħroġ kapitelli imma dawn iridu jkunu ta' ħxuna mill-inqas d-doppju ta' xriek u għalhekk ħafna itqal. Barra minn hekk fejn hemm il-franka ħafna drabi fl-uċuħ naturali ssib l-qxur li jistgħu jintrefgħu u jaqdu l-funzjoni ta'

xriek għat-tisqifa. Imma l-qawwi ma jagħmilx qxur kbar għax normalment il-blat ikun shih. Dan kollu għandu x'jaqsam għax il-bidwi meta kien jehtieġli jibni dik l-istruttura fejn jista' jistkenn jew jahzen xi ħaġa, kien jinqeda bil-materjal li kien isib fin-natura madwaru u l-eqreb tiegħu. Għalhekk, kif naħsibha jiena, l-bdiewa tan-naħa ta' fuq għamlu użu mill-ġebel li jinsab komunement fix-xaġħri bħal fin-ħawi tal-Mellieħa u vvintaw il-metodu tal-ħitan imkillbin (ġebbla ħierġa 'l barra mill-oħra, bħall-kileb) biex jirnexxilhom idejqu l-wisgħa tal-binja sa ma jaslu sat-tisqifa u mbagħad jagħliqu permezz ta' xi qoxra jew tnejn blat. Fin-naħa t'isfel ta' Malta li hi magħrufa għall-franka kien hemm is-sengħa tal-qutgħ tal-blat, li minnu jfasslu l-knatan u joforqu x-xorok. Kienu jkissru l-blat biex ifasslu l-għelieqi. U ħafna drabi minn dan it-tkissir tal-blat kienu jibnu l-ħitan tal-gorboġ li għal kuntrarju tal-girna fil-biċċa l-kbira tagħhom jitolgħu dritti. Imbagħad it-tisqifa kienet issir jew minn xi qiegħan kbar jew qxur tal-blat kbir li kienu jlaħħqu minn ħajt għall-iehor tal-gorboġ jew inkellha minn xorok maħduma. Dawk it-tisqifiet l-iktar antiki nsibhom bix-xorok mfassla minn blat naturali bla ma jkunu bil-wiċċ mingur, filwaqt li dawk iktar riċenti kienu jkunu maqtugħa iktar bis-sengħa u jintuza l-mannarett biex jaqilgħulhom l-wiċċ lixx bħal dawk li nafu aħna illum fid-djar ta' 'l fuq minn ħamsin sena ilu.

Imma anke hawnhekk wieħed ma jridx jahseb li kien hemm xi għamla fissa, xi pjanta mfassla jew xi prototip li kulhadd kellu jimitah u jibni bħalu bħalma kien ġara f'ħafna bini "modern" tas-sittinijiet u s-sebghinijiet. Il-gorboġ kien jinbena ħafna drabi mill-bidwi, sid il-għalqa nnifsu.

Kien jibnih għall-bżonnijiet tiegħu, skont ix-xeħta ta' l-art, u l-qagħda fejn ikun se jibnih. U għalhekk bħal fil-każ tal-giren, insibu diversi għamliet ta' griebeġ, wieħed mhux bħall-iehor, li minnhom wieħed jista' johroġ dawk li jixxiebh u jiġborhom f'kategoriji. Ngħidu aħna hemm dawk li huma mibnija mdahħla fil-ħajt tas-sejjieħ innifsu b'tali mod li minn fuqhom tkun għaddeja għalqa oħra. Dawn issibhom mibnija fejn l-blat huwa wieqaf u l-għelieqi mtarrġa. Hemm griebeġ oħra li bnewhom għax-xeħta tal-ħajt li jkun jifred ħabel minn ieħor. Dawn ikunu jserrħu mal-ħajt lejn ix-xellug jew lejn il-lemin tagħhom u għalhekk jiena laqqamthom "imġennbin". Hemm dawk imbagħad li l-bidwi bnieshom sewwasew fl-għafsa bejn ħajt u ieħor ta' l-għalqa, ezatt f'xi rokna. Dawn ikunu imqabbdin minn ħajt għall-iehor bħal trianglu. Dawn laqqamthom "maqrut" u ma tantx issib ħafna minnhom. Inqas u inqas ma ssib mill-kategorija li jien sejjiaħtilhom "mekkuk" u "imqammin". Tal-ewwel għax huma mibnija fil-wisgħa tal-ħajt tas-sejjieħ bejn għalqa u oħra (jissejjah ukoll "katina") u tat-tieni għax ikollhom il-faċċata tagħhom mfassla nofs qamar. Imbagħad hemm dawk numerużi tal-kategorija li daharhom biss iserrah mal-ħajt tas-sejjieħ li jkun għaddej fuq wara. Imma s-sabih ta' kull gorboġ huwa li kull wieħed huwa personalizzat u għandu r-ruħ tiegħu. Min bid-dahla baxxa u oħrajn bid-dahla għolja. Min bit-tawwala u oħrajn b'xejn. Min bil-faċċata tad-dobblu u min b'tas-singlu. Min mibni bil-ġebel naturali tax-xaġħri u min mill-ġebel maħdum. Min bit-tisqifa mill-qiegħan u min bix-xorok. Min għandu t-tisqifa sserrah fuq il-

kileb fuq naħa waħda jew fuq iż-
zewġ naħat u min bix-xorok
iwasslu minn tarf s'ieħor. Min
bis-saqaf ikkupplat minn barra u
minn bis-saqaf ċatt. Min baxx u
min għoli. Dawn id-differenzi
fihom studju ta' tqabbil fihom
infushom u aktarx li minn dawn
id-differenzi wiehed ikun jista'
jasal ukoll biex jifred dawġ li
huma antiki minn dawġ li nbnew
eqreb lejn žmienna.

Issa hawn taħt se ngħib għad ta'
disinji li juru l-għamliet ewlenin

ta' griebeg li sibt jiena f'dawn l-
aħħar sentejn. L-għadd
tagħhom kien madwar mija u
għadni nsib xi wiehed 'l hemm u
'l hawn kultant bla ħsieb waqt li
nkun nimraħ qalb l-għelieq jew
għax nistaqsi xi bidwi. Dawn l-
għamliet differenti għarhom
mill-inħawi kollha ta' Malta u
Għawdex fejn jinstabu dawn il-
binjiet. Fil-faqar, is-semplicita' u
s-satra tagħhom dawn l-griebeg
joħorġu mimlija għana u
nteress. Ħafna minnhom tant
huma mibnija bla pompa u zina

ta' xejn, tant huma mfillsati
tajjed fl-ambjent ta'
madwarhom, li tghaddi minn
ħdejhom u ma tindunax bihom.
U jien għalija dan hu l-għmiel
tagħhom. Is-sbuhija fis-
semplicita'. Jaqdu dmirhom
ħafna drabi bla ma jagħtu fl-
għajn. Huma rifless u
espressjoni tar-ruħ u l-karattru
kiebi u umli tal-bidwi biezel Malti
u Għawdx.

© Karmenu Pace

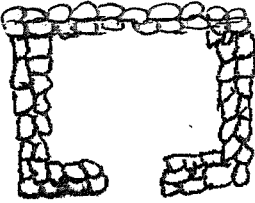
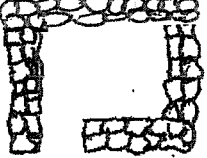
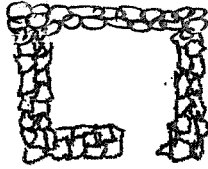
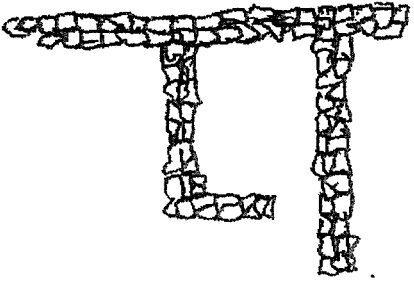
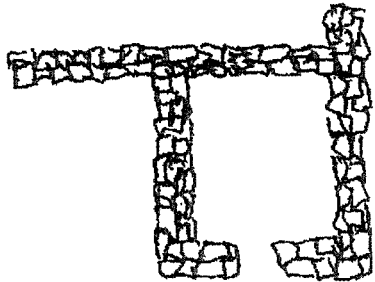
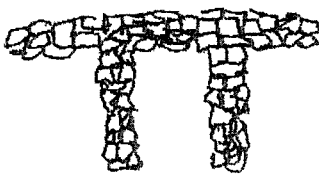
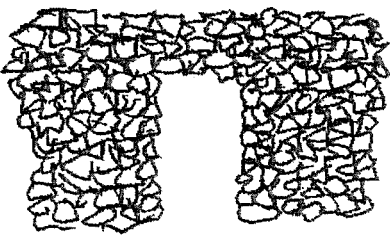
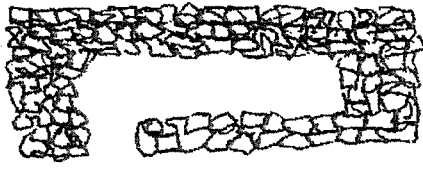
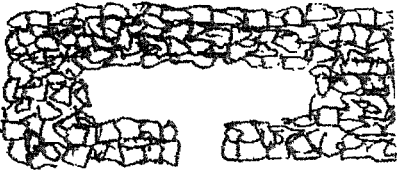
 <p>Gorboġ maqtugh għalih bid-dahla fin-nofs.</p>	 <p>Maqtugh għalih bid-dahla mal-ġenb tax-xellug.</p>	 <p>Maqtugh għalih bid-dahla lejn il-lemin.</p>
 <p>Imġenneb bid-dahla dritta mal-hajt tal-lemin.</p>	 <p>Imġenneb bid-dahla f'nofs il-faċċata.</p>	 <p>Gorboġ b'dahla daharha mal-hajt.</p>
 <p>Gorboġ mibni kollu gol-hajt.</p>	 <p>Garboġ ġol-hajt bid-dahla lejn ix-xellug.</p>	 <p>Gorboġ ġol-hajt bid-dahla fin-nofs.</p>

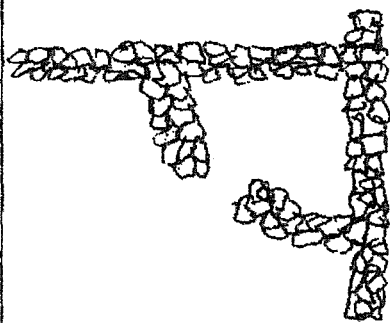

Gorboġ imrekken bid-dahla f'nofs il-faċċata mqammra.

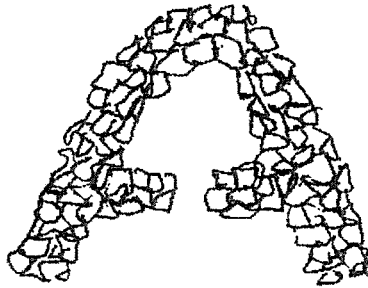

Gorboġ maqrut bid-dahla fin-nofs.

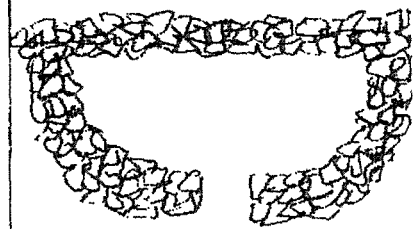

Gorboġ nofs tond bid-dahla fin-nofs.

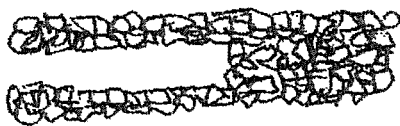

Gorboġ mekkuk f'nofs katina bid-dahla fit-tarf.

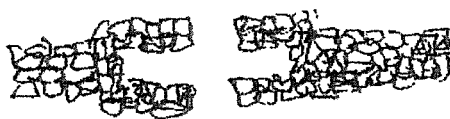

Gorboġ mekkuk f'nofs katina b'dahla għall-habel ta' fuq u ohra għall-habel t'isfel.

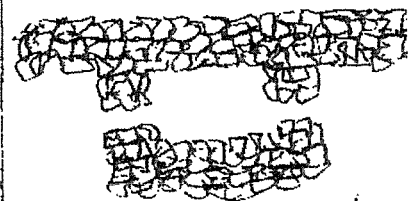

Gorboġ imġenneb b'dahla quddiem u ohra wara.

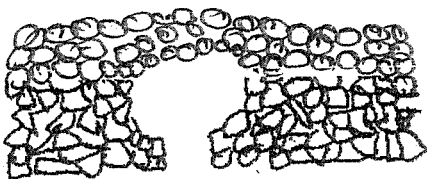

Gorboġ għat-tond, rari hafna, mibni ġo hajt wiesa'.

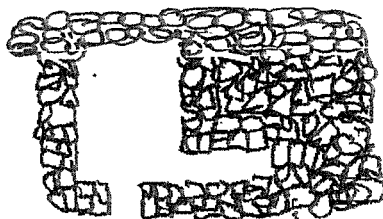

Gorboġ bi grejbeġ ġo fih, mibni ġo hajt wiesa'.

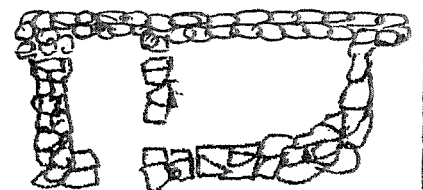

Gorboġ maqsum fi tnejn.

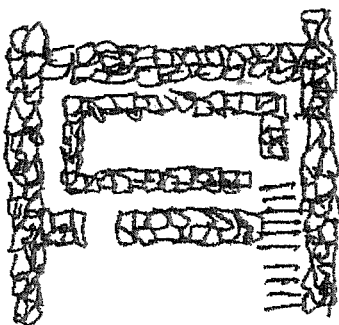

Gorboġ doppju, wiehed fuq u iehor isfel.

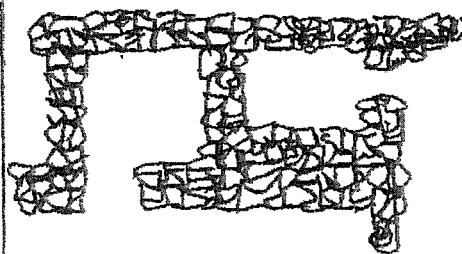

Gorboġ ġo gorboġ.

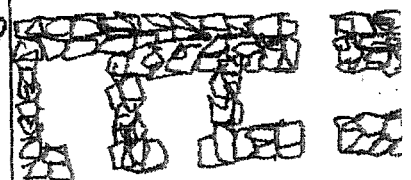

Tlett igriebeġ, wiehed minnhom b'zewġ dahliet.